



L06B-D



L06B-B



L06B-A



L06B-C



L06B-E

## Десять главных преимуществ

1

Гладкая поверхность  
Самоочищающееся стекло  
Самоочищающееся покрытие



2

Тройное антибликовое покрытие

- Антибликовое покрытие
- Источник света в корпусе
- Встроенный сотовый диффузор

3

Самоблокирующийся замок



4

Скрытое подключение



5

Эффективность и повышенная CRI

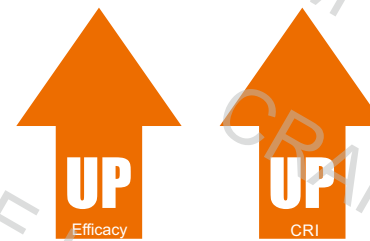

7

Мульти-RGBW

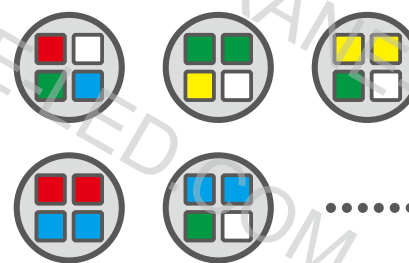

6

180+360

180°

360°





## 8

### Варианты линз

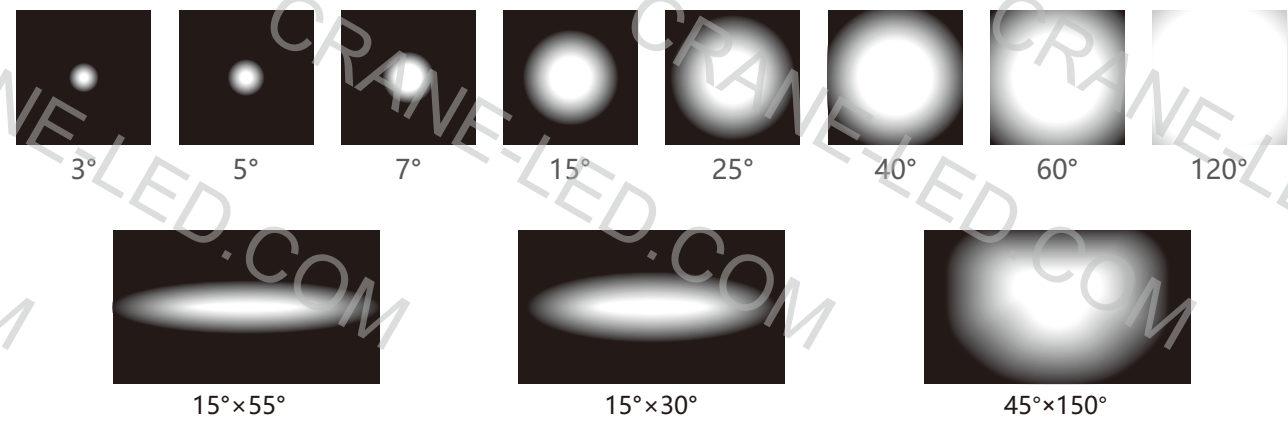

## 9

### Равномерное рассеивание

равномерное рассеивание света, отсутствие вторичных пятен



## 10

### Многофункциональность, применяется в парках, на площадях и т.д

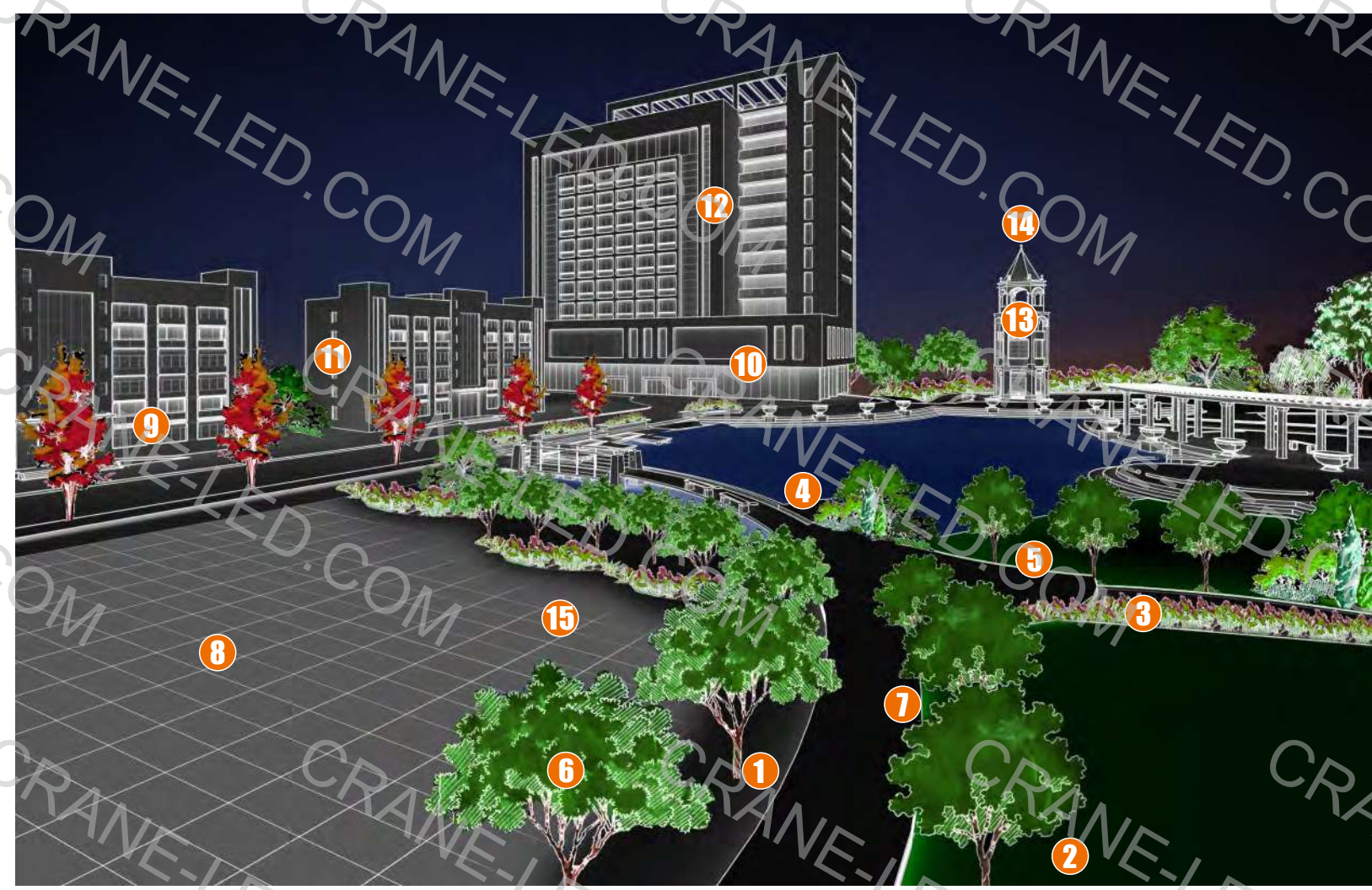

- 1 Наземный
- 2 Грунтовый
- 3 Для газонов и деревьев
- 4 Большой точечный
- 5 Многофункциональный
- 6 На деревья
- 7 Освещение тротуаров
- 8 Освещение площадей
- 9 Освещение колонн
- 10 Архитектурная подсветка
- 11 Прожекторное освещение
- 12 Линейное освещение
- 13 Двустороннее освещение
- 14 Фокусирующее освещение
- 15 Проекционное освещение



## Цвета

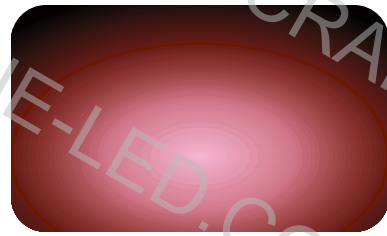
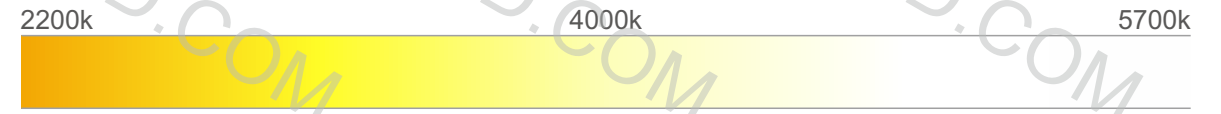

Pink

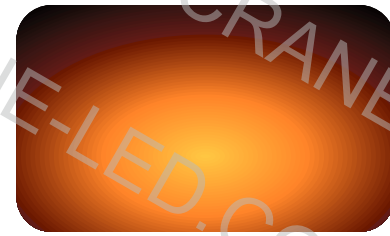

Light red

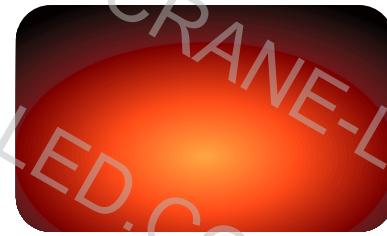

Crimson



Far red



Deep red

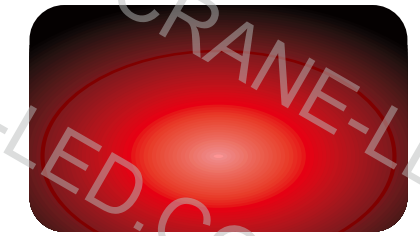

Red



Grass green



Vivid green

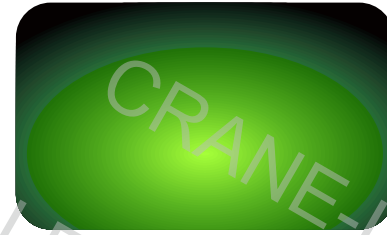

Emerald green

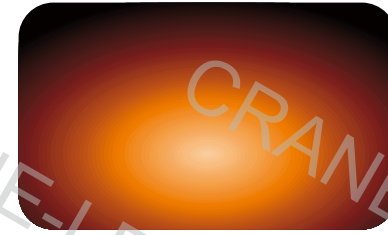

Red orange



Amber



PCAmber

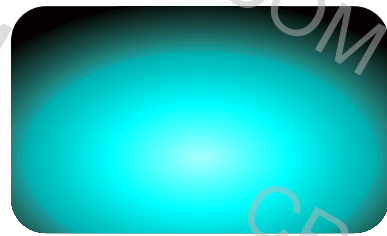

Lake blue



Purplish red

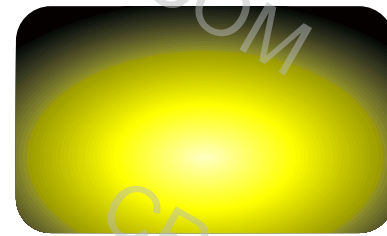

Ginkgo yellow



Mint



Lime



Green



Sakura pink

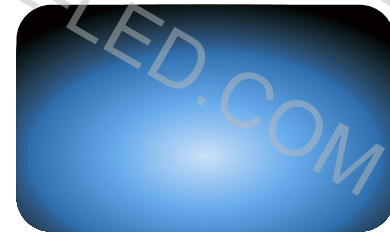

Clear blue



Green orange

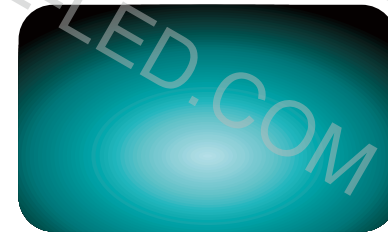

Cyan



Blue



Royal blue

Рекомендация по смешиванию двух или более фиксированных цветов

База данных смешанных цветов 4 в 1





Для парков и садов

- ⦿ Незаметное исполнение
- ⦿ Крепкий корпус
- ⦿ Распределительная коробка внутри

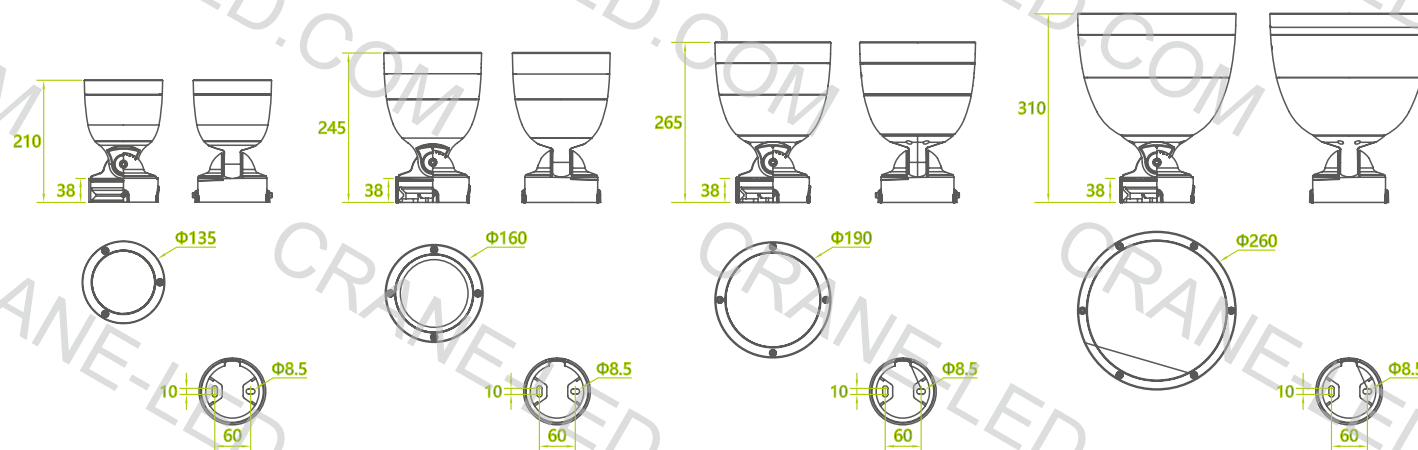
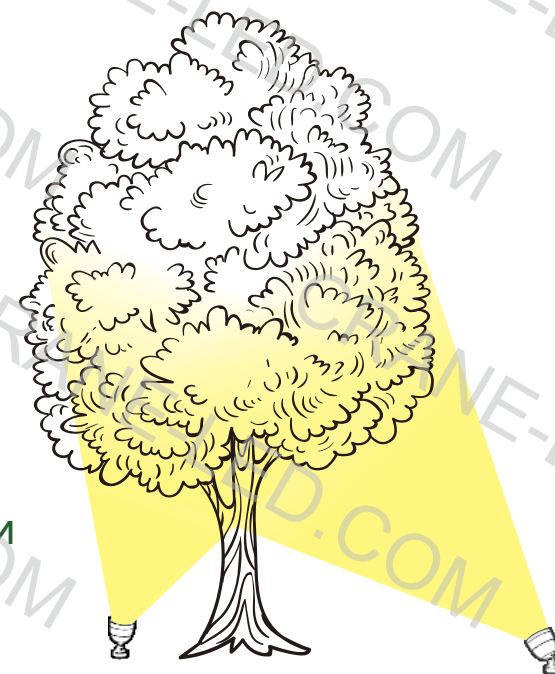



# CRANE<sup>®</sup>

IP66 IK08 CE

## AU2

### AU2 Грунтовый

Для установки на газоны, под деревья

#### Грунтовый

- ⦿ Регулируемая высота 0-20 мм
- ⦿ Запирающаяся зубчатая конструкция
- ⦿ Нержавеющая сталь
- ⦿ Закаленное стекло

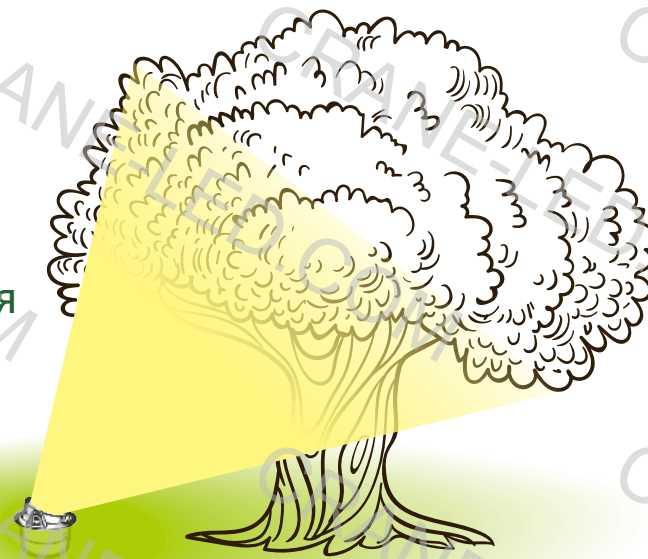

Low



Normal



High

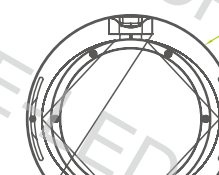
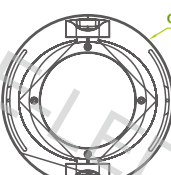
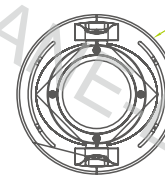
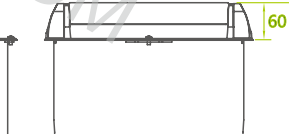
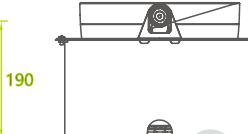
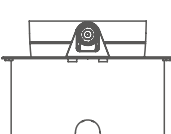
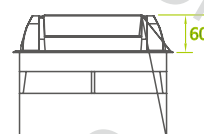



# CRANE<sup>®</sup>

IP66 IK08 CE

## AU3

**AU3** для газонов и деревьев

 Многофункциональная подсветка

- ⊙ Лазерная резка трубы
- ⊙ Антивандальное исполнение
- ⊙ Подсветка трубы

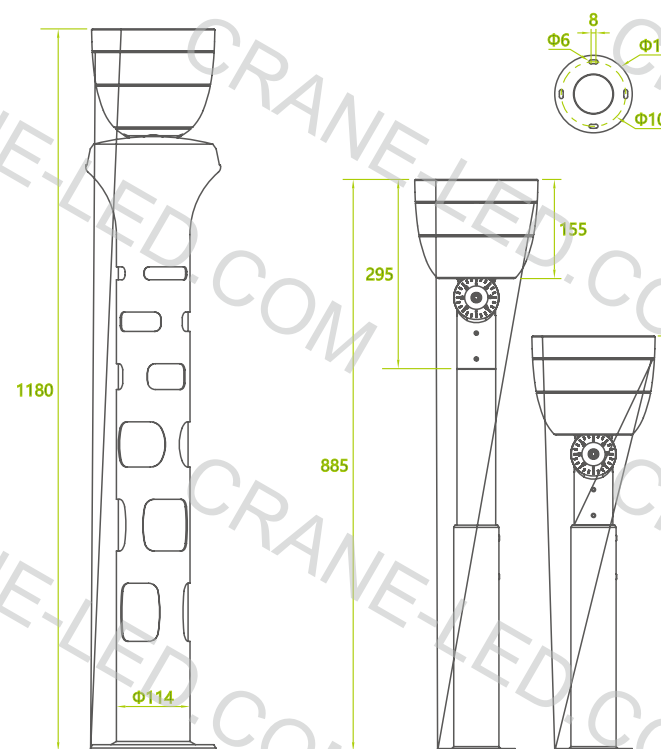
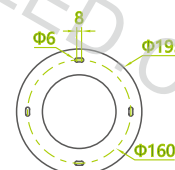



# CRANE<sup>®</sup>

IP66 IK08 CE

## AU4

**AU4** Точечный светильник

### Встроенный источник света



- ⊙ Многофункциональный, используется в дизайне
- ⊙ Доступен проекционный эффект
- ⊙ Опору можно изготовить на заказ
- ⊙ Диаметр крепления 89/114mm на выбор

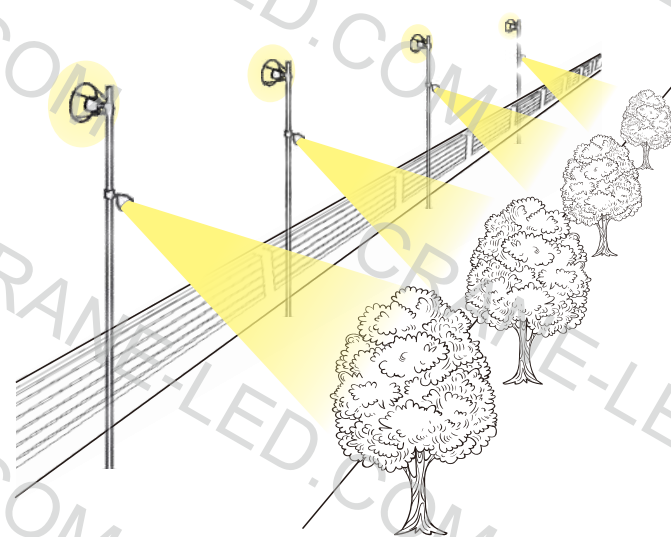
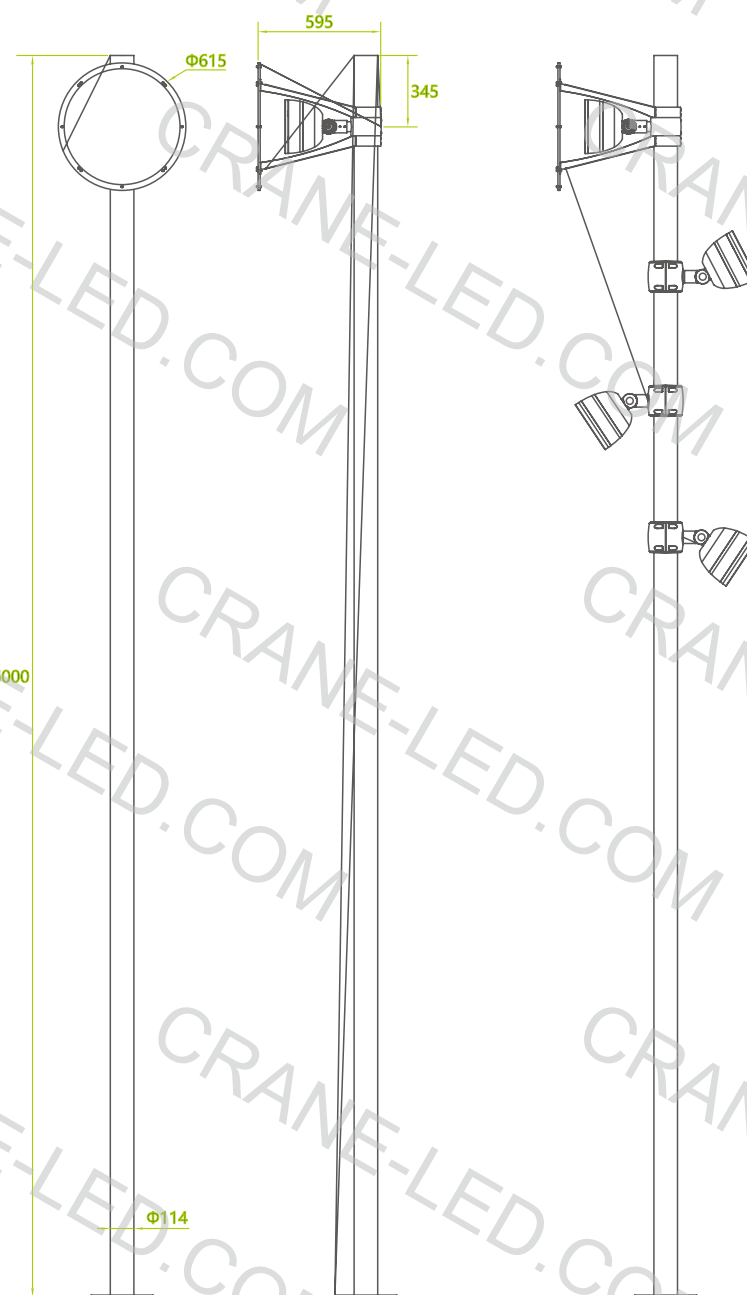



Многофункциональная подсветка для деревьев

- Опору можно изготовить на заказ
- Диаметр крепления 89/114мм на выбор
- Установка на столб с дополнительным направлением и углом

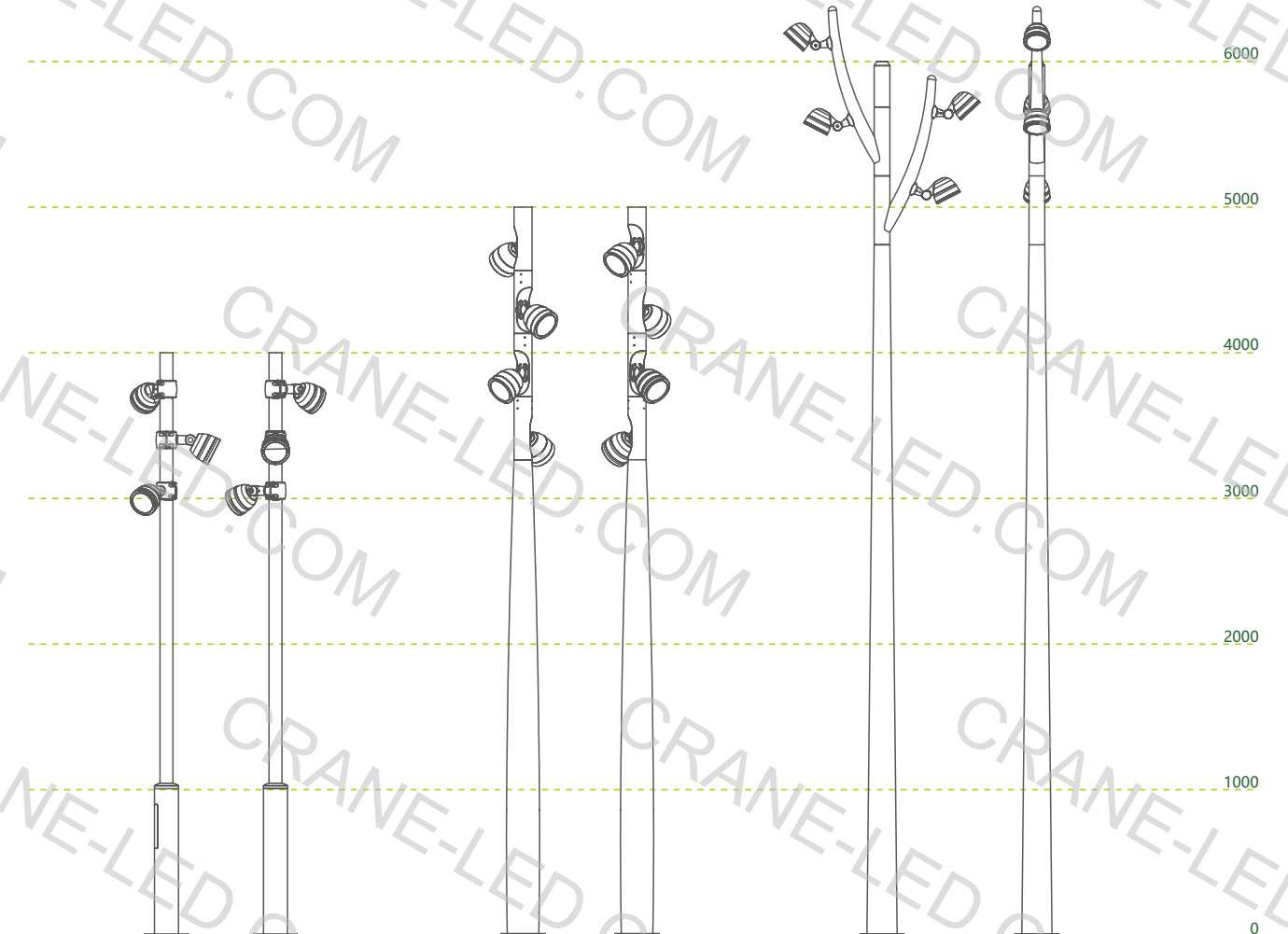
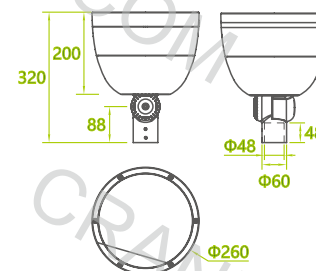
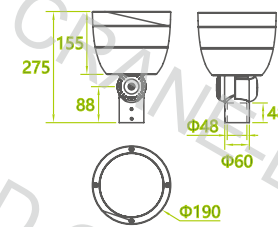
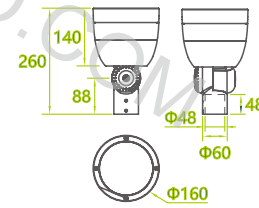
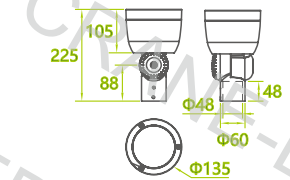
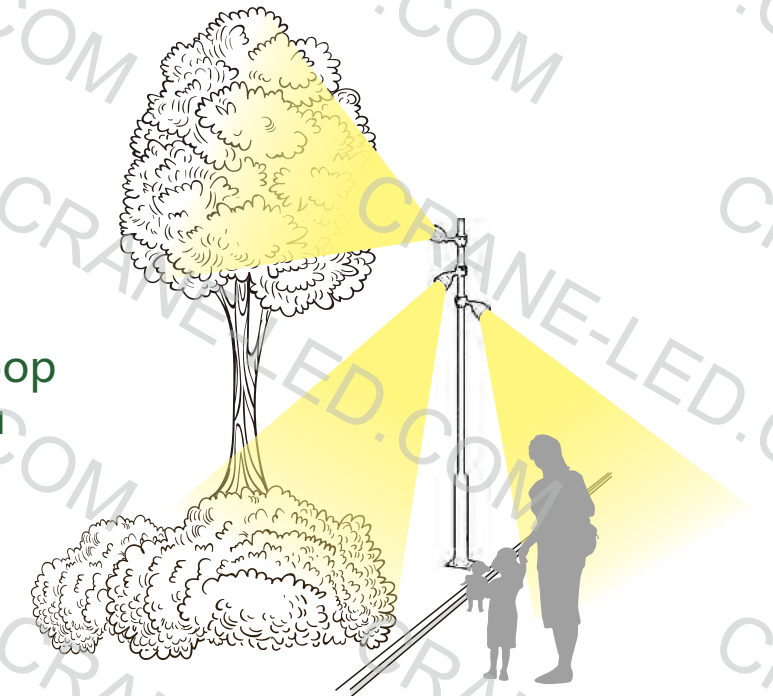

**CRANE**<sup>®</sup>





# CRANE<sup>®</sup>

IP66 IK08 CE

## AU6

**AU6** прожектор с креплением на дерево

 Крепеж с защитой дерева от повреждений

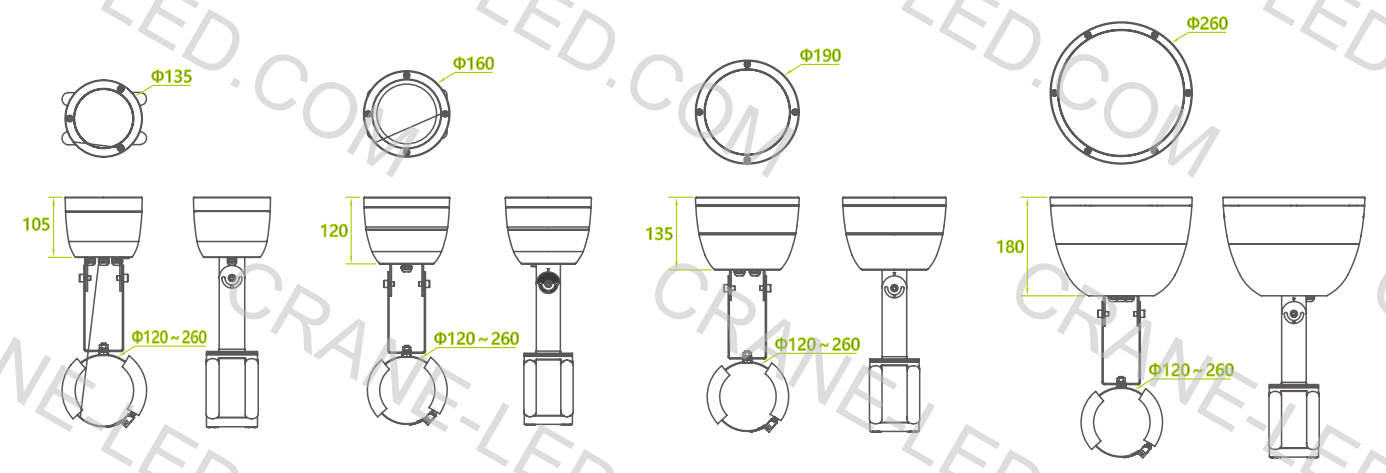
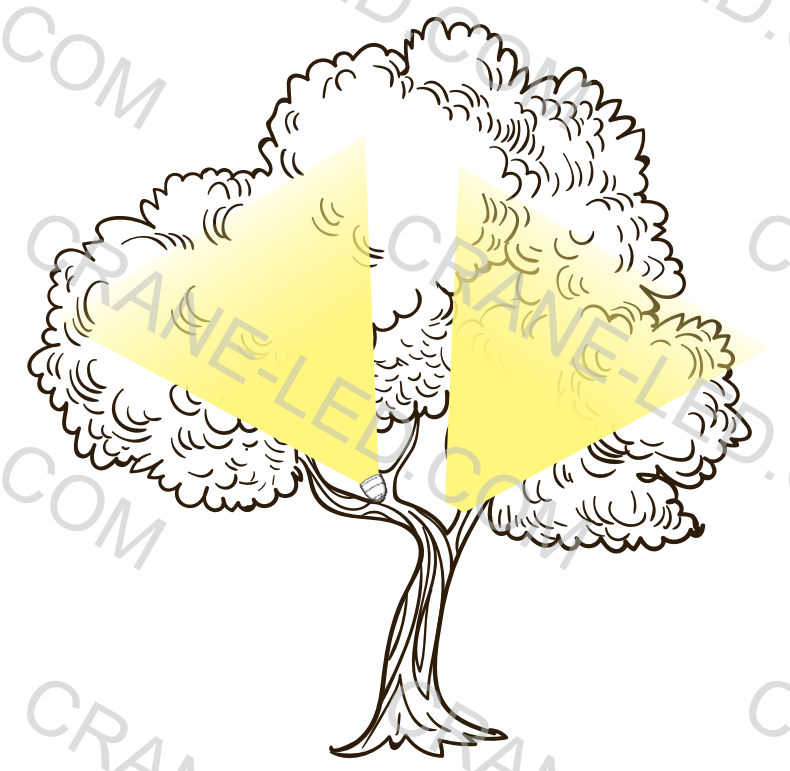

# CRANE<sup>®</sup>

IP66 IK08 CE

## AU7

**AU7** Освещение дорожек

- ⊙ Установка на опору с дополнительным направлением и углом
- ⊙ Рассеиватель из морозостойкого стекла с мягким светоотдачей

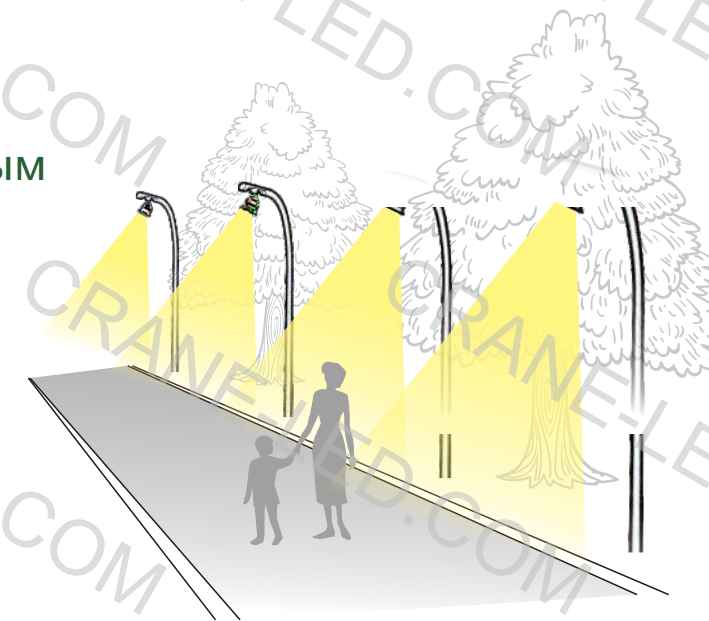



- ⊙ Доступно несколько направлений и углов рассеивания
- ⊙ Опору можно изготовить на заказ
- ⊙ Антиблик (опционально)

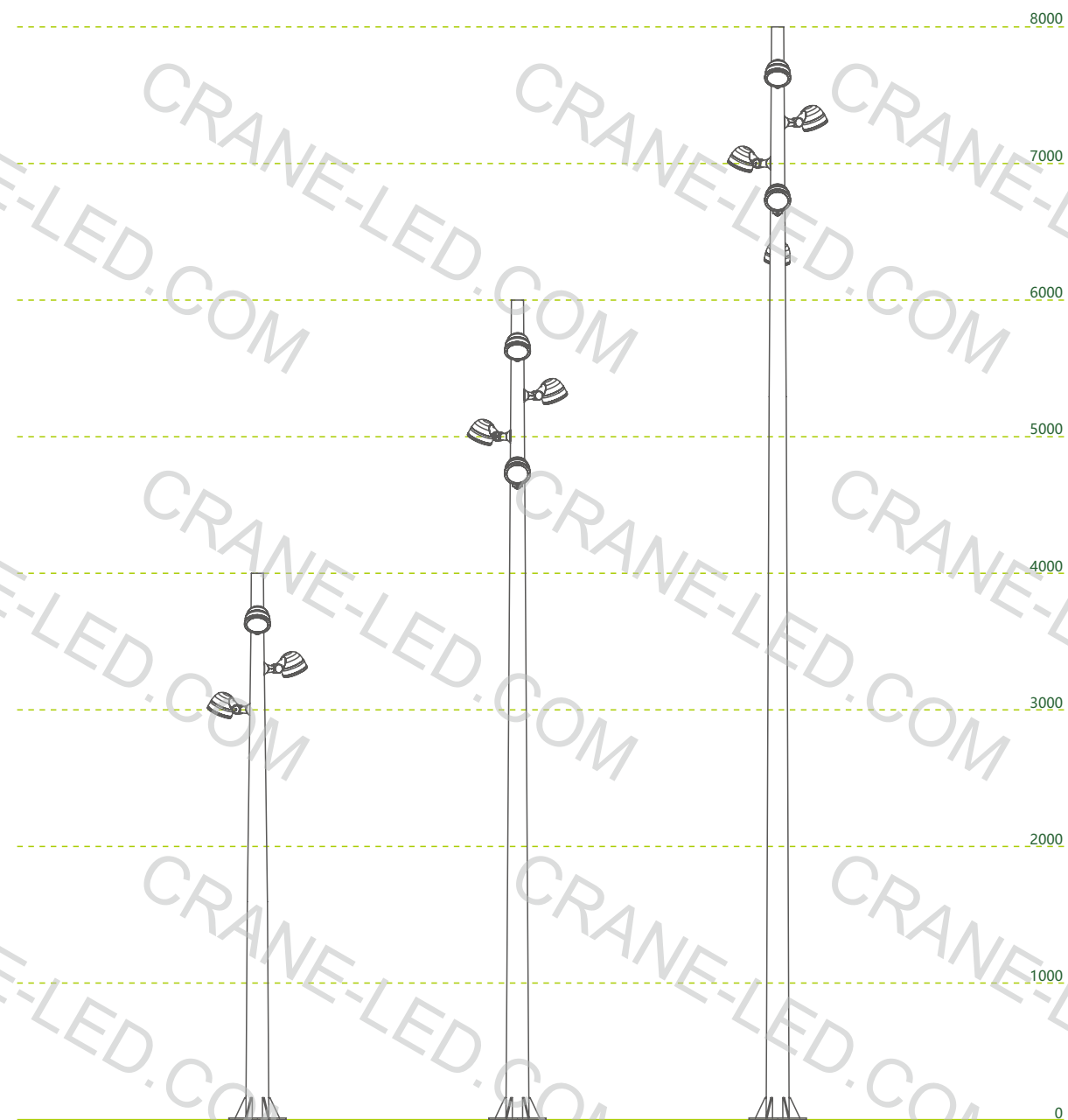
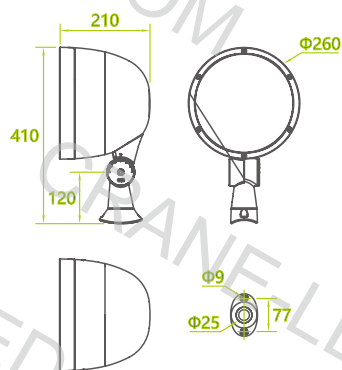
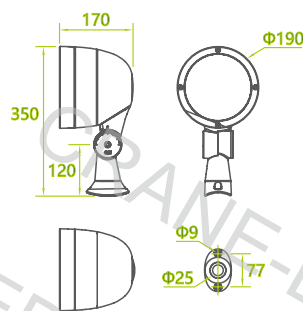
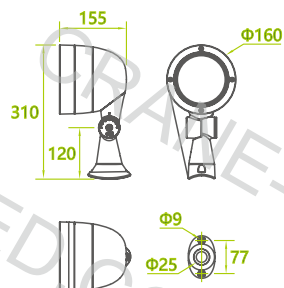
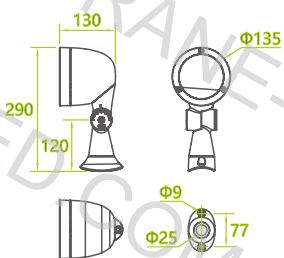
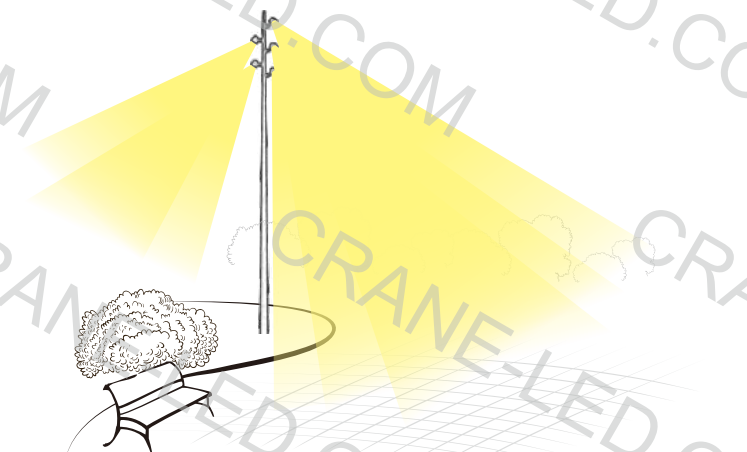

**CRANE**<sup>®</sup>





### AU9 Подсветка колонн

- ⊙ Угол рассеивания 3-5°
- ⊙ Двойное соединение для различных способов установки
- ⊙ Применяется для освещения колонн

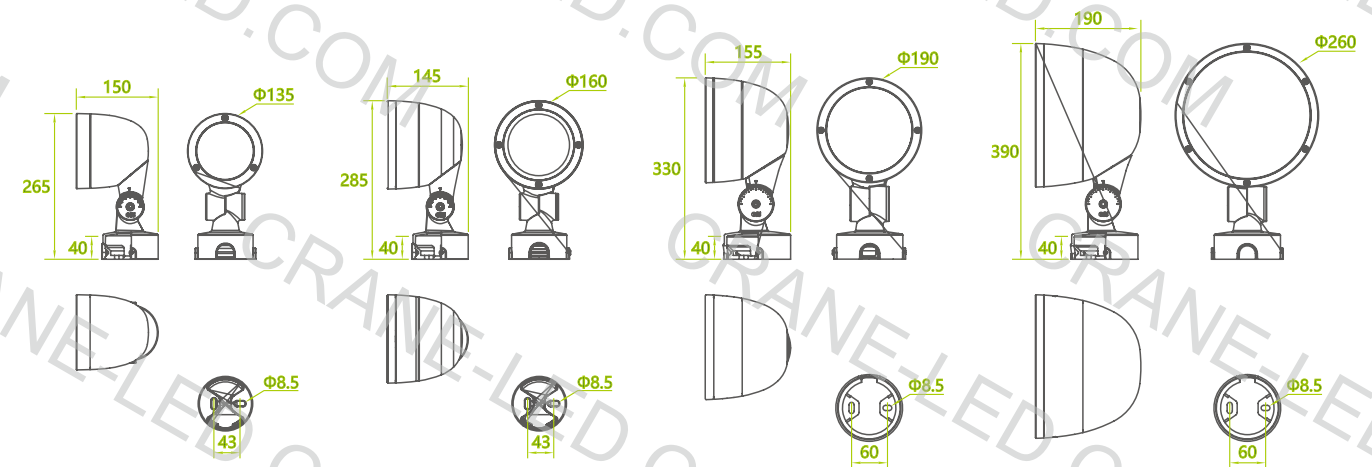
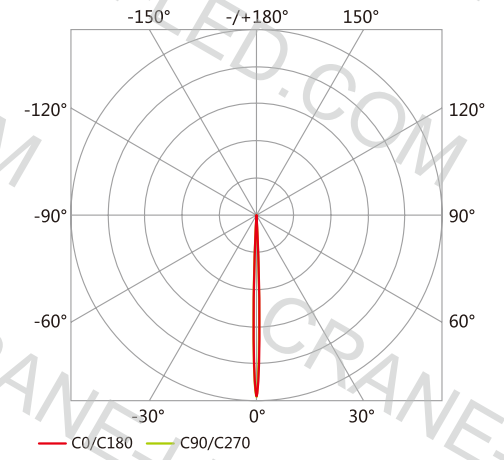
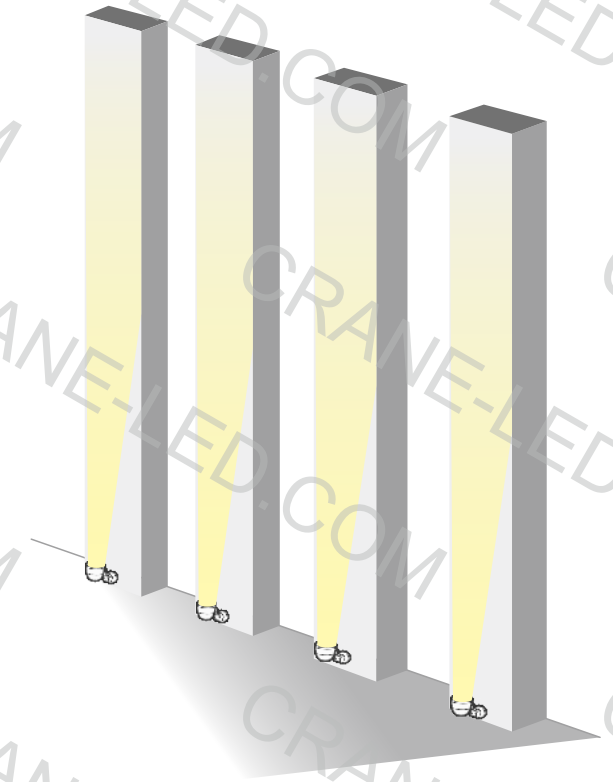

# CRANE<sup>®</sup>

IP66 IK08 CE

## AU10

### AU10 Настенный прожектор

- ⊙ Доступно несколько направлений и углов рассеивания
- ⊙ Конструкция с несколькими соединениями
- ⊙ Равномерный световой поток
- ⊙ Скрытые винты крепления

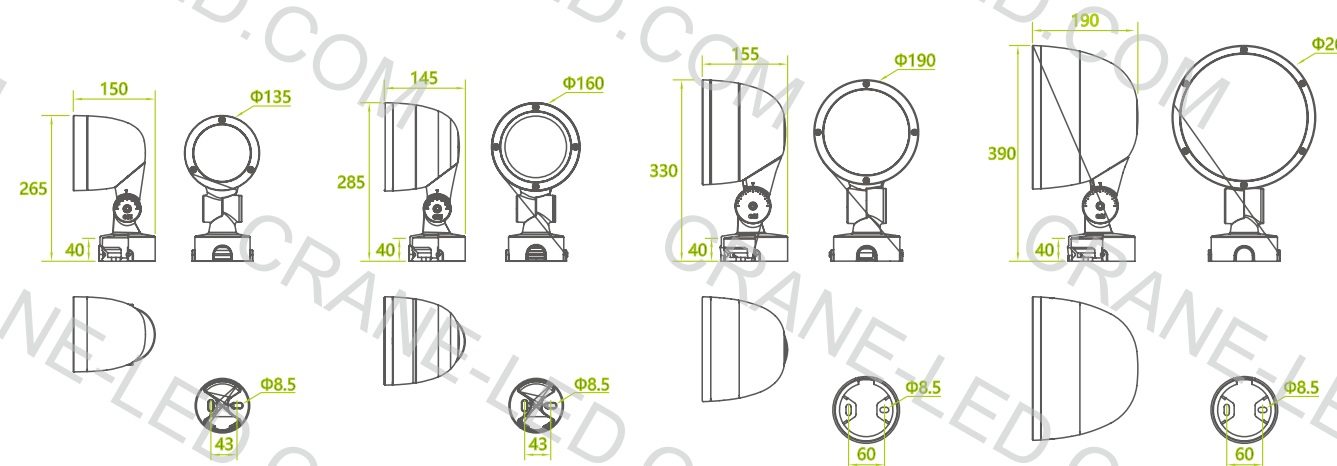
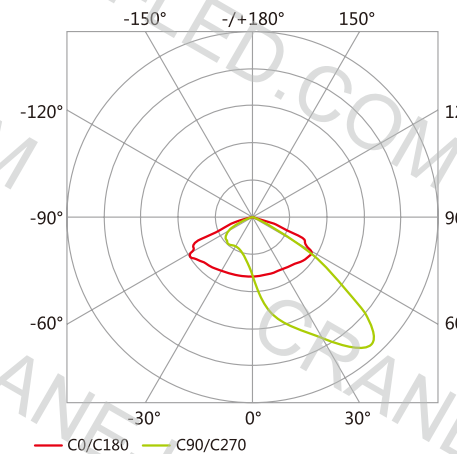
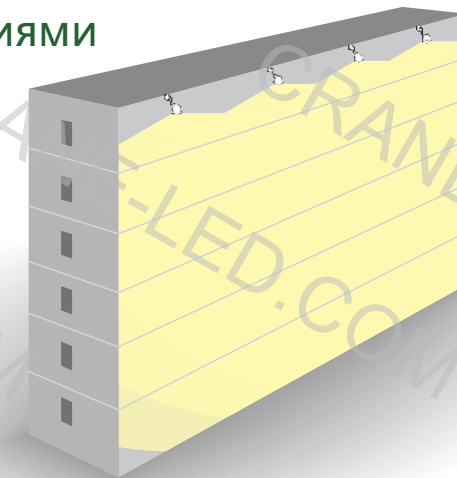



# CRANE®

IP66 IK08 CE

## AU11

### AU11

Фасадный прожектор

- ⊙ Установка на опору или стену
- ⊙ Доступно несколько направлений и углов рассеивания
- ⊙ Применяется для освещения фасадов

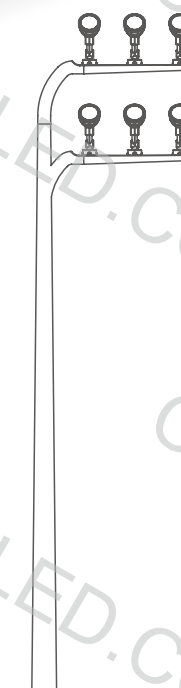
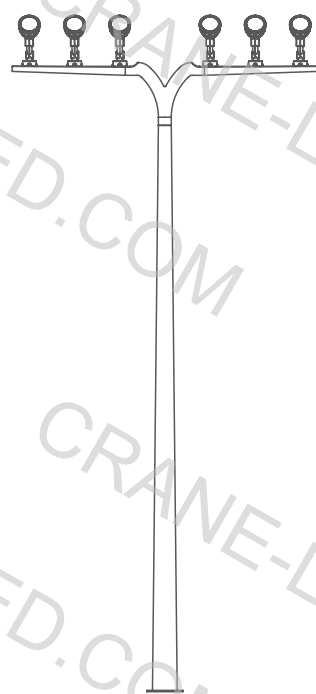

**H = 8 / 10 / 12M**

- ⊙ Установка на опору
- ⊙ Доступно несколько направлений и углов рассеивания
- ⊙ Доступен диффузор (опционально)
- ⊙ Применяется для освещения фасадов

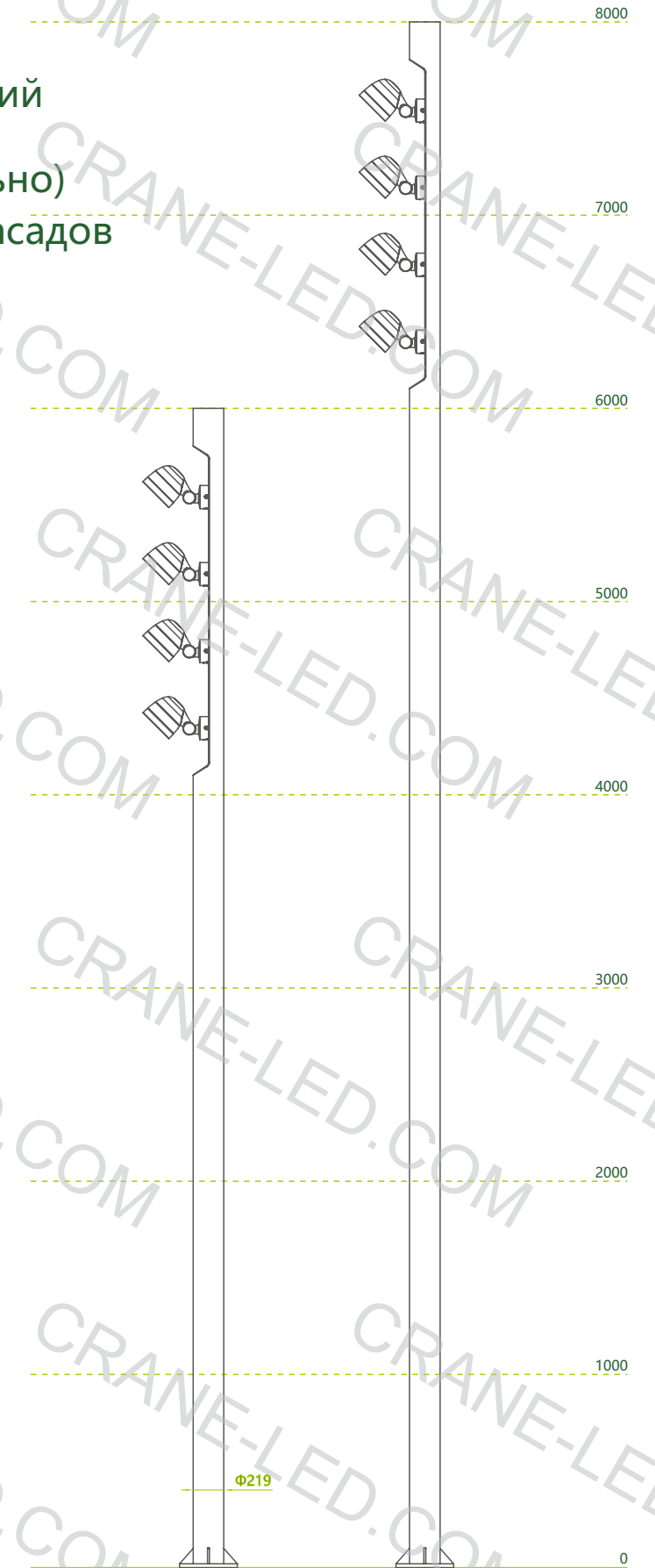
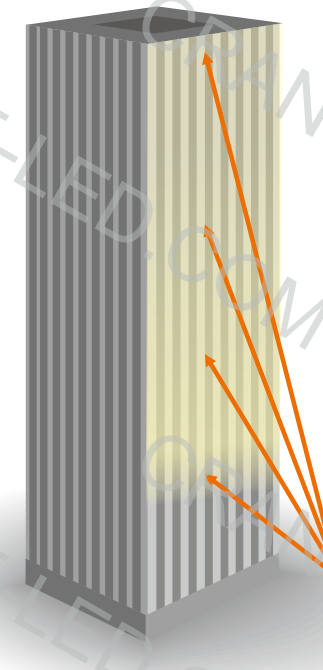
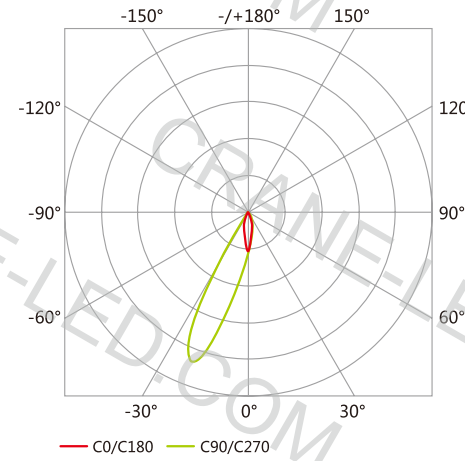



# CRANE<sup>®</sup>

IP66 IK08 CE

## AU13

### AU13 Арочный светильник

- ⊙ Настенная установка с скрытым креплением
- ⊙ Доступно несколько направлений и углов рассеивания
- ⊙ Доступен диффузор (опционально)
- ⊙ Используется для подсветки арок

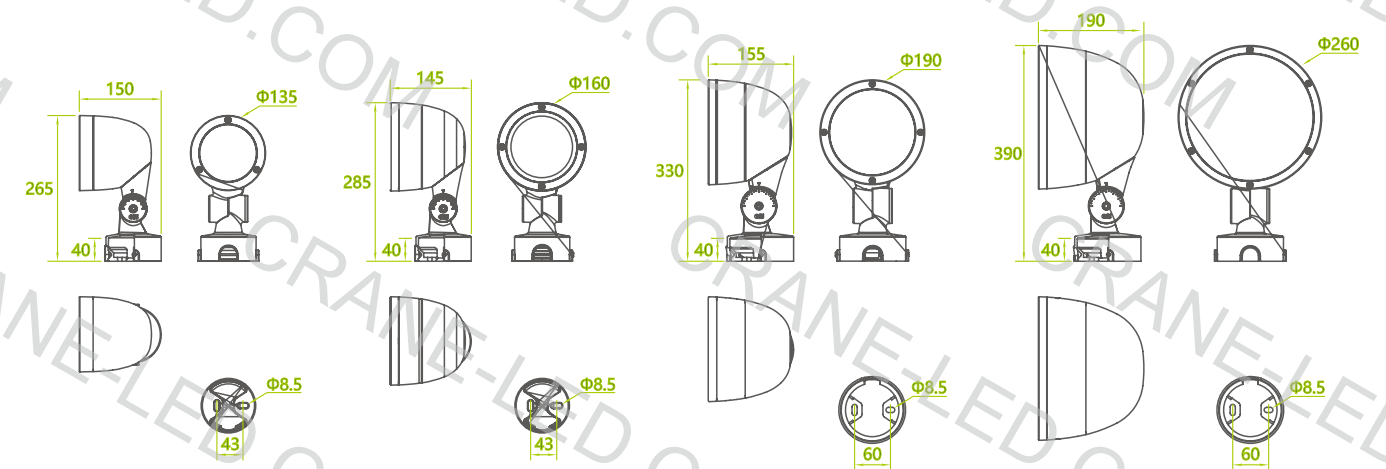
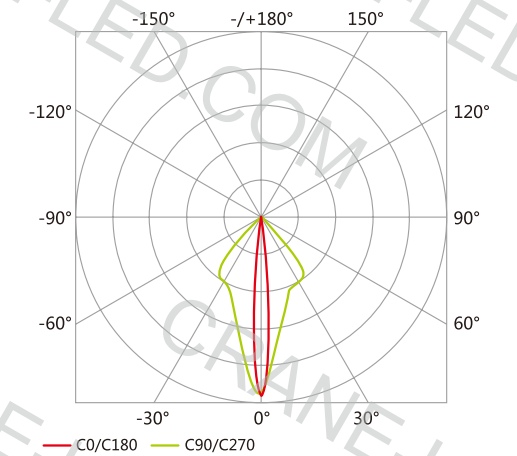



# CRANE

IP66 IK08 CE

## AU14



### AU14 Фокусирующий прожектор

- ⊙ Для подсветки памятников и картин
- ⊙ Узкий угол рассеивания
- ⊙ Без бликов и рассеянного света

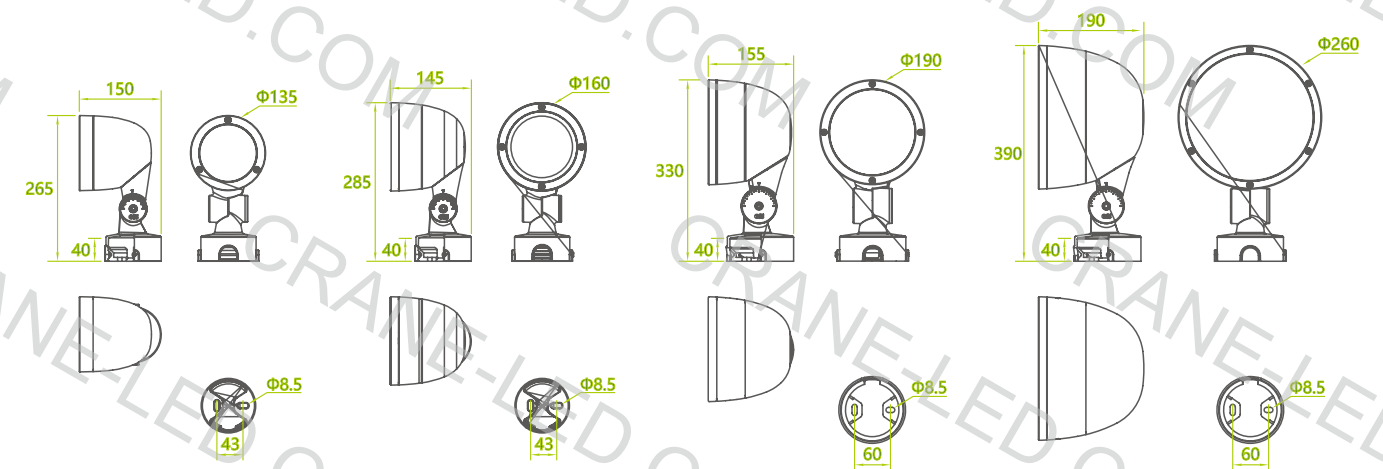
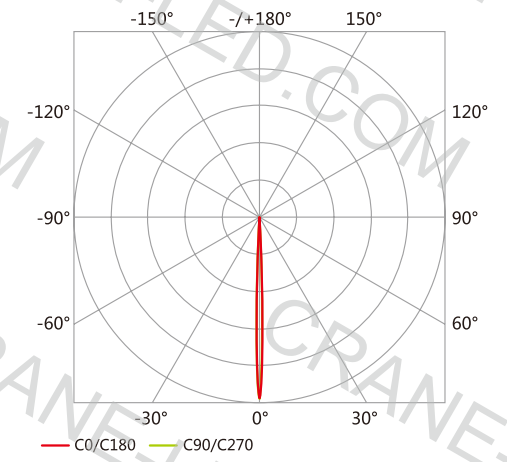
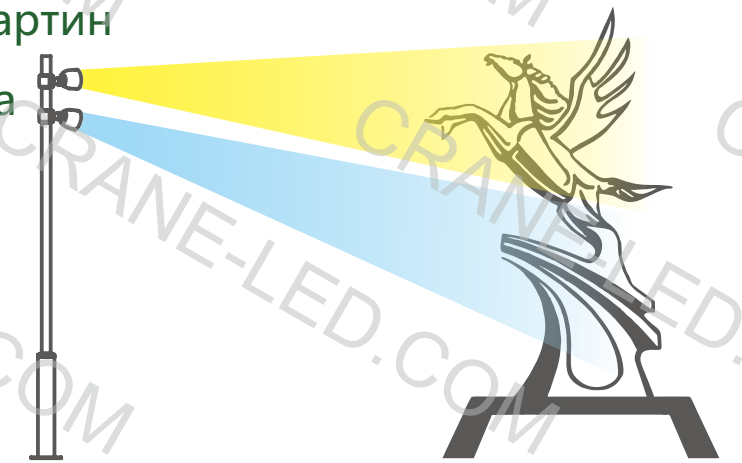



# CRANE<sup>®</sup>

IP66 IK08 CE

## AU15

### AU15 Теневой проектор

- ⊙ Опору можно изготовить на заказ
- ⊙ Для установки на опору 3-6 м.
- ⊙ Дизайн проекции на выбор

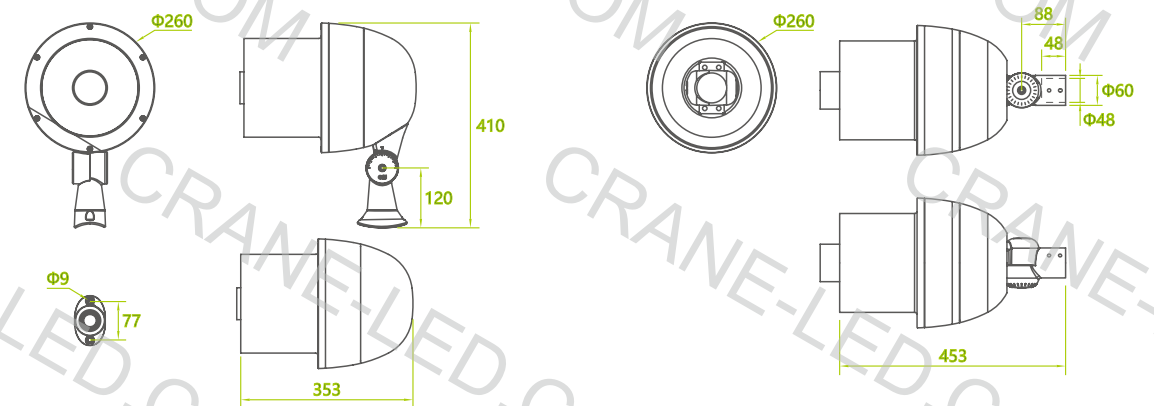
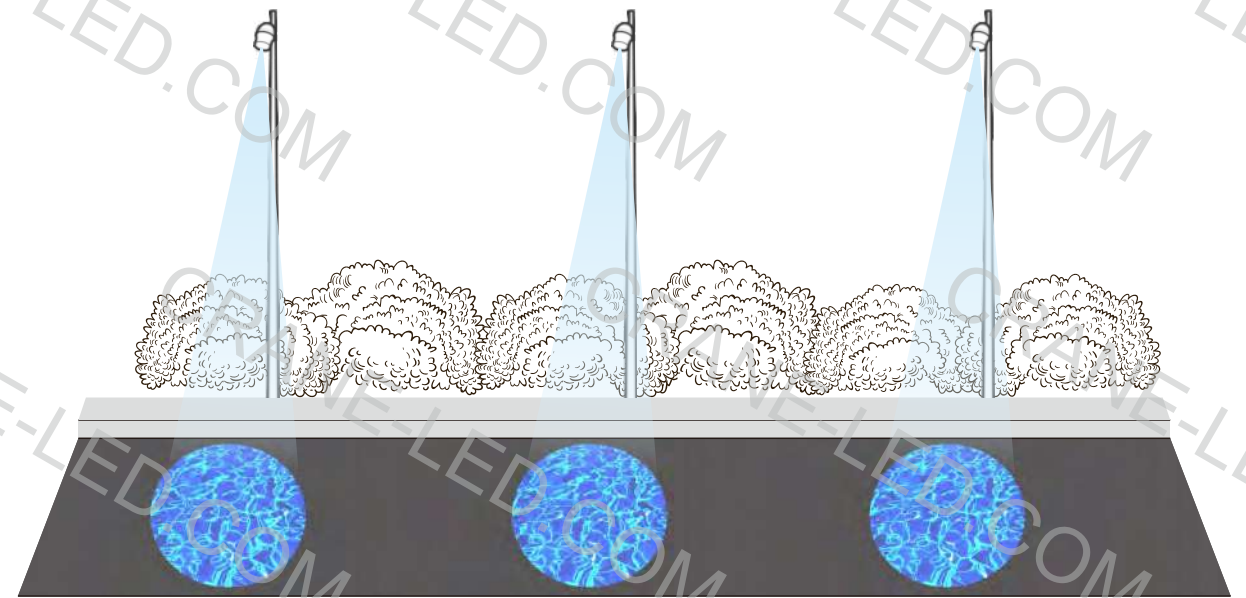



**L06B-D-AU1**



**L06B-B-AU1**



**L06B-A-AU1**



**L06B-C-AU1**



**L06B-D-AU9**



**L06B-B-AU9**



**L06B-A-AU9**



**L06B-C-AU9**



**L06B-E-AU9**



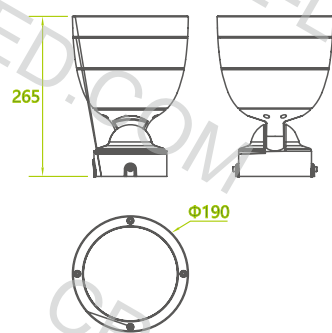

- Алюминиевый сплав с порошковым покрытием
- Антибликовый дизайн;
- Встроенный теплоотвод;
- Высокопрочный подковообразный механизм с самоблокирующимся креплением;
- Скрытое подключение обеспечивает приятный внешний вид и большую безопасность;
- Защита IP66 и IK08;
- Диоды высокой эффективности OSRAM или PHILIPS

	AU1	AU2	AU3	AU4	AU5	AU6	AU7	AU8	AU9	AU10	AU11	AU12	AU13	AU14	AU15
<b>L06B-A</b> Φ190	●	●	●	●	●	●	●	●	●	●	●	●	●	●	×
<b>L06B-B</b> Φ160	●	●	●	×	●	●	●	●	●	●	●	●	●	●	×
<b>L06B-C</b> Φ260	●	●	●	●	●	●	●	●	●	●	●	●	●	●	●
<b>L06B-D</b> Φ135	●	×	●	×	●	●	●	●	●	●	●	●	●	●	×
<b>L06B-E</b> 370*210	×	×	×	×	×	×	×	×	●	×	●	×	×	●	×

### L06B-006AP4.0L

AC 220V	Количество LED	Вес нетто	Оптический угол	Мощность	Световой поток	Размер лампы	Размер упаковки/ Вес брутто
	6	4.0 kg	15°/25°/40°/60°	60 W	2758 lm	Φ190×265mm	4.2kg/315×285×245mm (1 шт./уп.) 16.8kg/510×455×340mm (4 шт./уп.)

### L06B-009AP3.3L

AC 220V	Количество LED	Вес нетто	Оптический угол	Мощность	Световой поток	Размер лампы	Размер упаковки/ Вес брутто
	9	3.5 kg	3°/5°	30 W	2633 lm	Φ190×265mm	3.7kg/315×285×245mm (1 шт./уп.) 14.8kg/510×455×340mm (4 шт./уп.)

### L06B-012AP3.3L

AC 220V	Количество LED	Вес нетто	Оптический угол	Мощность	Световой поток	Размер лампы	Размер упаковки/ Вес брутто
	12	3.7 kg	7°/15°/25°/40°/60°	50 W	4803 lm	Φ190×265mm	3.9kg/315×285×245mm (1 шт./уп.) 16.0kg/510×455×340mm (4 шт./уп.)

### L06B-018AP3.3L

AC 220V	Количество LED	Вес нетто	Оптический угол	Мощность	Световой поток	Размер лампы	Размер упаковки/ Вес брутто
	18	3.8 kg	7°/15°/25°/40°/60°	60 W	6198 lm	Φ190×265mm	4.0kg/315×285×245mm (1 шт./уп.) 16.4kg/510×455×340mm (4 шт./уп.)

### L06B-009A 31W 3°

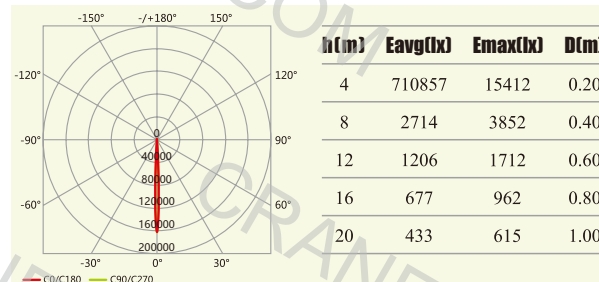

### L06B-009A 31W 5°

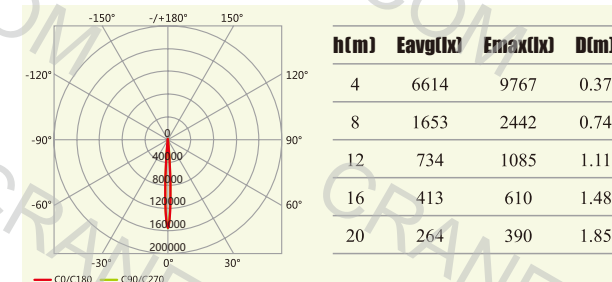

### L06B-018A 60W 7°

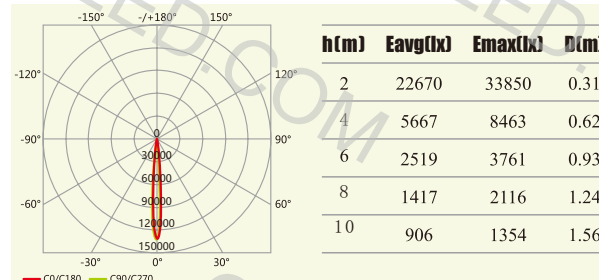

### L06B-018A 60W 15°

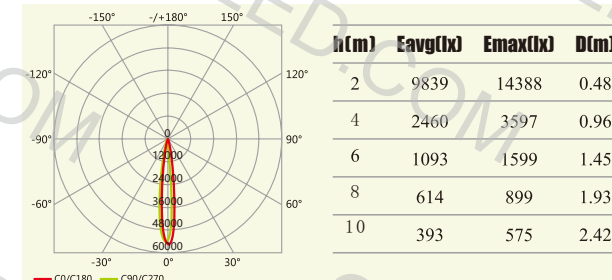

### L06B-018A 60W 25°

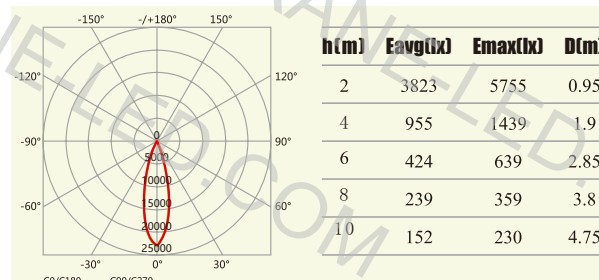

### L06B-018A 60W 40°

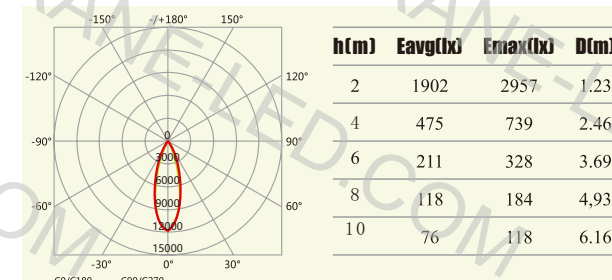

### L06B-018A 60W 60°

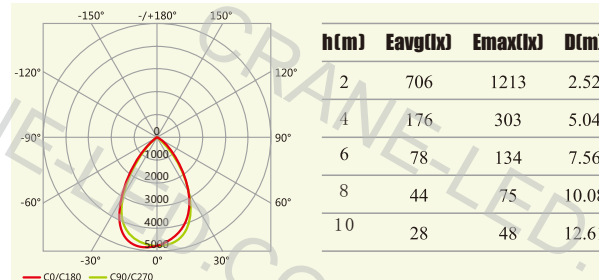

### L06B-018A 60W 45\*150°

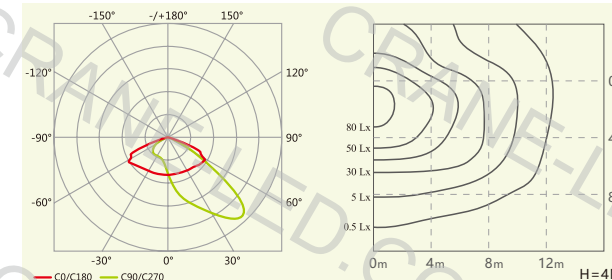

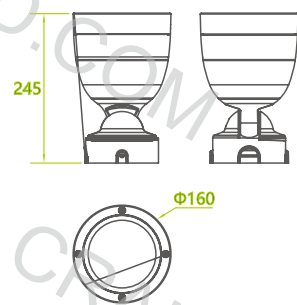

- Алюминиевый сплав с порошковым покрытием;
- Антибликовый дизайн;
- Встроенный теплоотвод;
- Высокопрочный подковообразный механизм с самоблокирующимся креплением;
- Скрытое подключение обеспечивает приятный внешний вид и большую безопасность;
- Защита IP66 и IK08;
- Диоды высокой эффективности OSRAM или PHILIPS

	AU1	AU2	AU3	AU4	AU5	AU6	AU7	AU8	AU9	AU10	AU11	AU12	AU13	AU14	AU15
<b>L06B-A</b> Φ190	●	●	●	●	●	●	●	●	●	●	●	●	●	●	×
<b>L06B-B</b> Φ160	●	●	●	×	●	●	●	●	●	●	●	●	●	●	×
<b>L06B-C</b> Φ260	●	●	●	●	●	●	●	●	●	●	●	●	●	●	●
<b>L06B-D</b> Φ135	●	×	●	×	●	●	●	●	●	●	●	●	●	●	×
<b>L06B-E</b> 370×210	×	×	×	×	×	×	×	×	●	×	●	×	×	●	×

### L06B-004BP4.0L

AC 220V	Количество LED	Вес нетто	Оптический угол	Мощность	Световой поток	Размер лампы	Размер упаковки/ Вес брутто
	4	2.9 kg	15°/25°/40°/60°	40W	1798 lm	Φ160×245mm	3.1kg/320×215×230mm (1 шт./уп.) 12.5kg/380×380×330mm (4 шт./уп.)

### L06B-006BP3.3L

AC 220V	Количество LED	Вес нетто	Оптический угол	Мощность	Световой поток	Размер лампы	Размер упаковки/ Вес брутто
	6	2.7 kg	3°/5° 7°/15°/25°/40°/60°	20 W	1743lm 2099lm	Φ160×245mm	2.9kg/320×215×230mm (1 шт./уп.) 12.5kg/380×380×330mm (4 шт./уп.)

### L06B-009BP3.3L

AC 220V	Количество LED	Вес нетто	Оптический угол	Мощность	Световой поток	Размер лампы	Размер упаковки/ Вес брутто
	9	2.8 kg	7°/15°/25°/40°/60°	30 W	3100 lm	Φ160×245mm	3.0kg/320×215×230mm (1 шт./уп.) 12.1kg/380×380×330mm (4 шт./уп.)

### L06B-012BP3.3L

AC 220V	Количество LED	Вес нетто	Оптический угол	Мощность	Световой поток	Размер лампы	Размер упаковки/ Вес брутто
	12	2.9 kg	7°/15°/25°/40°/60°	40 W	3986 lm	Φ160×245mm	3.1kg/320×215×230mm (1 шт./уп.) 12.5kg/380×380×330mm (4 шт./уп.)

### L06B-006B 20W 3°

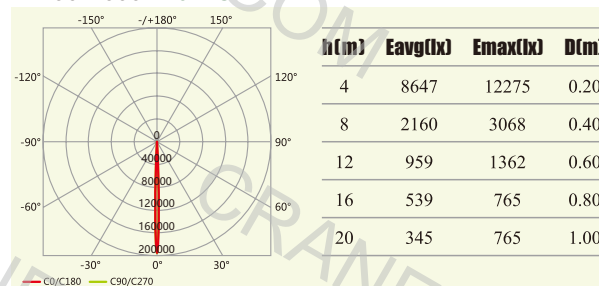

### L06B-006B 20W 5°

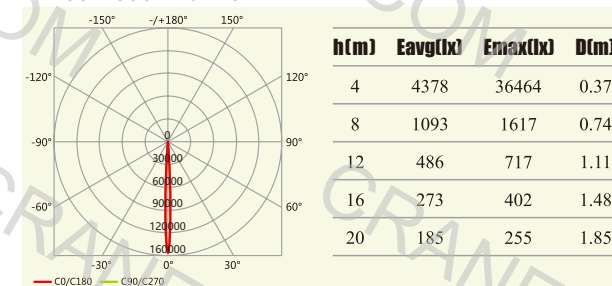

### L06B-009B 30W 7°

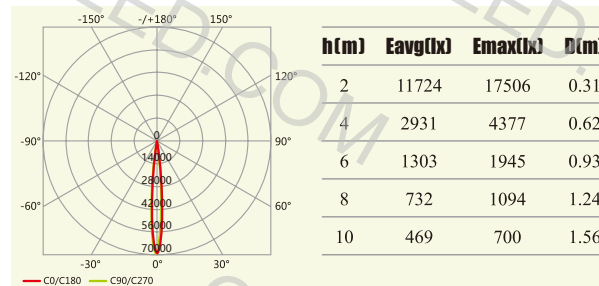

### L06B-009B 30W 15°

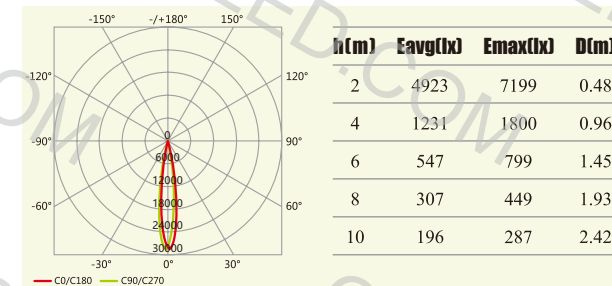

### L06B-009B 30W 25°

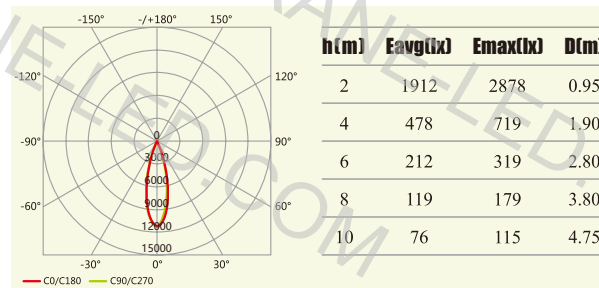

### L06B-009B 30W 40°

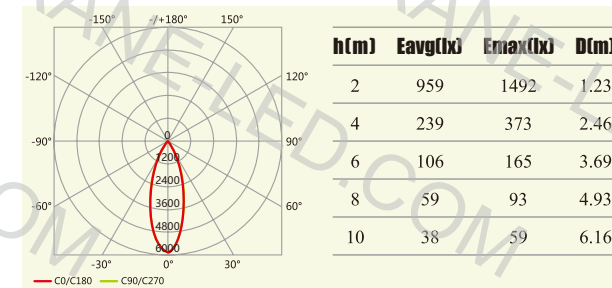

### L06B-009B 30W 60°

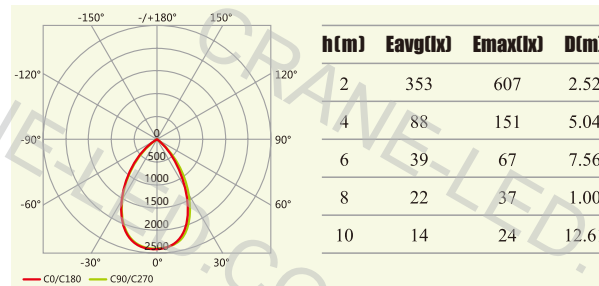



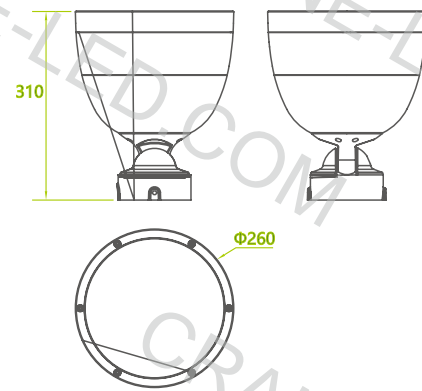

- Алюминиевый сплав с порошковым покрытием;
- Антибликовый дизайн;
- Встроенный теплоотвод;
- Высокопрочный подковообразный механизм с самоблокирующимся креплением;
- Скрытое подключение обеспечивает приятный внешний вид и большую безопасность;
- Защита IP66 и IK08;
- Диоды высокой эффективности OSRAM или PHILIPS

	AU1	AU2	AU3	AU4	AU5	AU6	AU7	AU8	AU9	AU10	AU11	AU12	AU13	AU14	AU15
<b>L06B-A</b> Φ190	●	●	●	●	●	●	●	●	●	●	●	●	●	●	×
<b>L06B-B</b> Φ160	●	●	●	×	●	●	●	●	●	●	●	●	●	●	×
<b>L06B-C</b> Φ260	●	●	●	●	●	●	●	●	●	●	●	●	●	●	●
<b>L06B-D</b> Φ135	●	×	●	×	●	●	●	●	●	●	●	●	●	●	×
<b>L06B-E</b> 370*210	×	×	×	×	×	×	×	×	●	×	●	×	×	●	×

### L06B-012CP4.0L

AC 220V	Количество LED	Вес нетто	Оптический угол	Мощность	Световой поток	Размер лампы	Размер упаковки/ Вес брутто
	12	6.8 kg	15°/25°/40°/60°	120 W	5758 lm	Φ260×310mm	7.6kg/380×330×290mm (1 шт./уп.)

### L06B-018CP3.3L

AC 220V	Количество LED	Вес нетто	Оптический угол	Мощность	Световой поток	Размер лампы	Размер упаковки/ Вес брутто
	18	6.2 kg	3°/5°	60 W	5036 lm	Φ260×310mm	7.0kg/380×330×290mm (1 шт./уп.)

### L06B-024CP3.3L

AC 220V	Количество LED	Вес нетто	Оптический угол	Мощность	Световой поток	Размер лампы	Размер упаковки/ Вес брутто
	24	6.3 kg	7°/15°/25°/40°/60°	80 W	7992 lm	Φ260×310mm	7.1kg/380×330×290mm (1 шт./уп.)

### L06B-036CP2.6L/3.3L

AC 220V	Количество LED	Вес нетто	Оптический угол	Мощность	Световой поток	Размер лампы	Размер упаковки/ Вес брутто
	36	6.5 kg	7°/15°/25°/40°/60°	100W	10847 lm	Φ260×310mm	7.3kg/380×330×290mm (1 шт./уп.)
				120W	12396 lm		

### L06B-018C 60W 3°

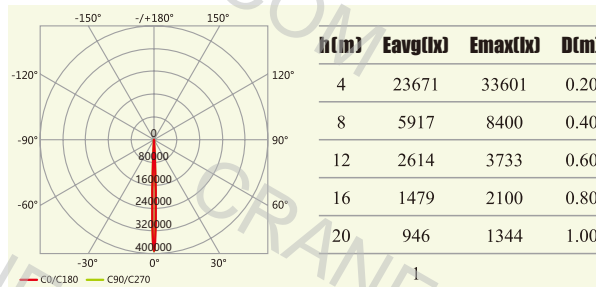

### L06B-018C 60W 5°

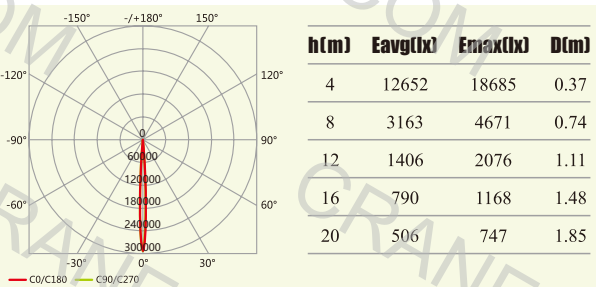

### L06B-036C 120W 7°

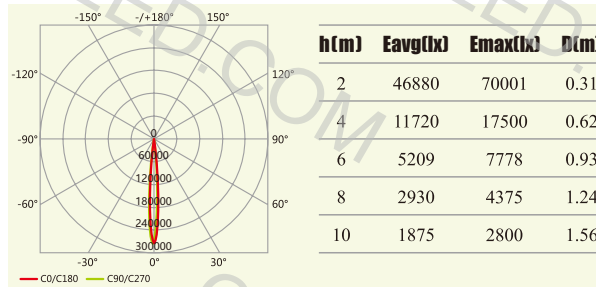

### L06B-036C 120W 15°

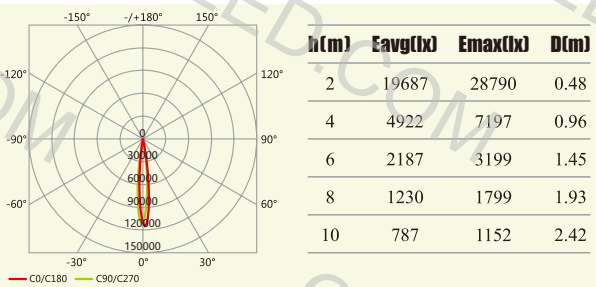

### L06B-036C 120W 25°

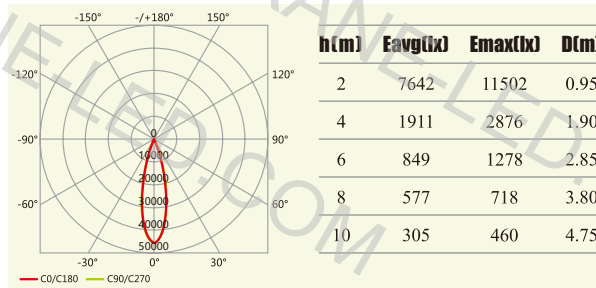

### L06B-036C 120W 40°

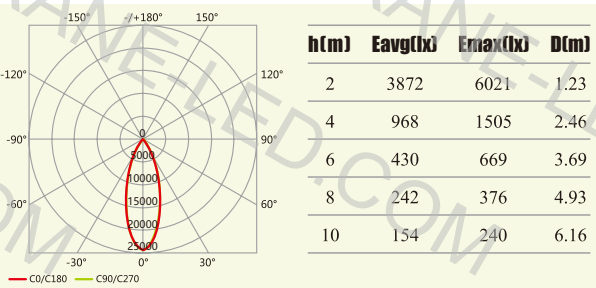

### L06B-036C 120W 60°

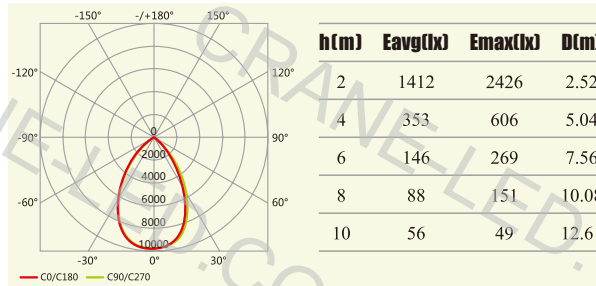

### L06B-036C 120W 45\*150°

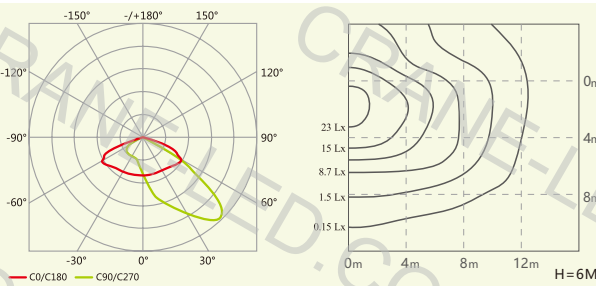

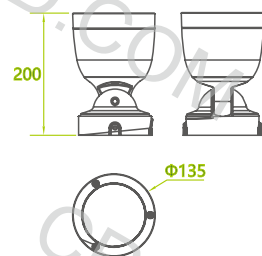

- Алюминиевый сплав с порошковым покрытием;
- Антибликовый дизайн;
- Встроенный теплоотвод;
- Высокопрочный подковообразный механизм с самоблокирующимся креплением;
- Скрытое подключение обеспечивает приятный внешний вид и большую безопасность;
- Защита IP66 и IK08;
- Диоды высокой эффективности OSRAM или PHILIPS

	AU1	AU2	AU3	AU4	AU5	AU6	AU7	AU8	AU9	AU10	AU11	AU12	AU13	AU14	AU15
<b>L06B-A</b> Φ190	●	●	●	●	●	●	●	●	●	●	●	●	●	●	×
<b>L06B-B</b> Φ160	●	●	●	×	●	●	●	●	●	●	●	●	●	●	×
<b>L06B-C</b> Φ260	●	●	●	●	●	●	●	●	●	●	●	●	●	●	●
<b>L06B-D</b> Φ135	●	×	●	×	●	●	●	●	●	●	●	●	●	●	×
<b>L06B-E</b> 370×210	×	×	×	×	×	×	×	×	●	×	●	×	×	●	×

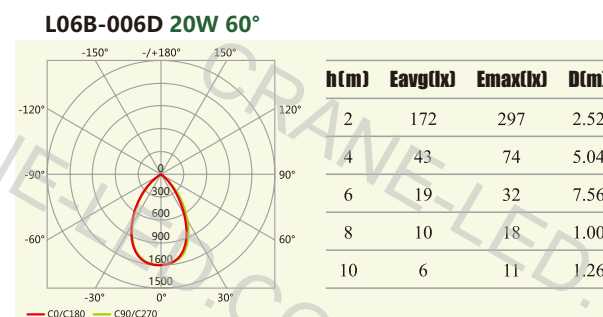
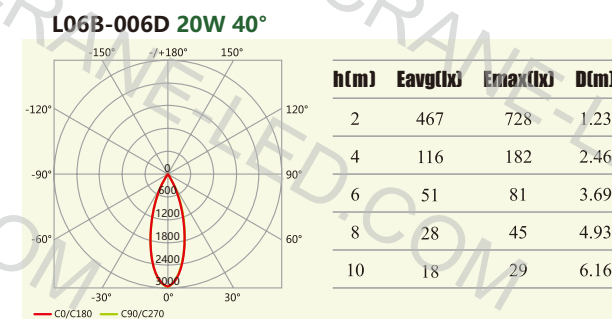
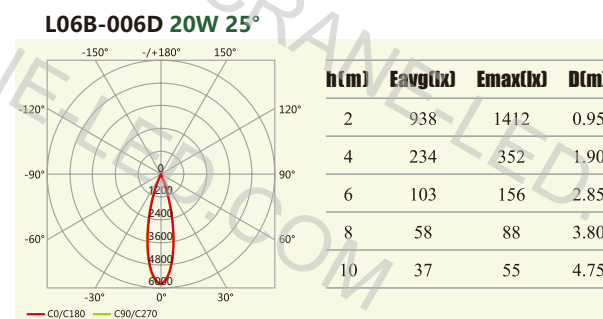
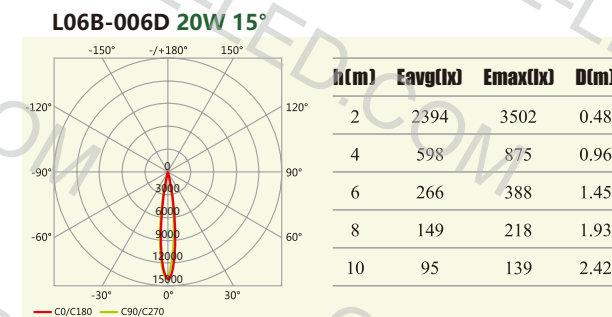
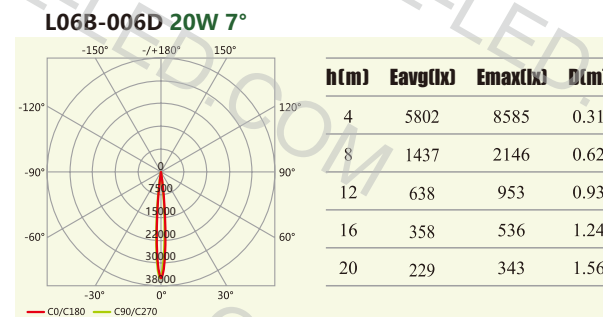
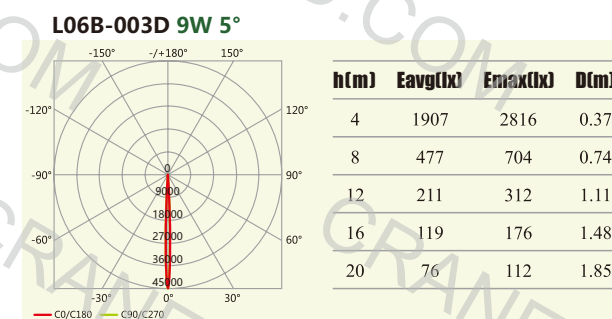
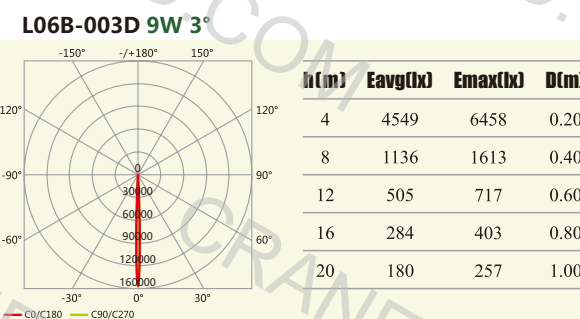

### L06B-003DP4.0L

DC 24V	Количество LED	Вес нетто	Оптический угол	Мощность	Световой поток	Размер лампы	Размер упаковки/ Вес брутто
	3	2.0 kg	15°/25°/40°/60°	25 W	1246 lm	Φ135×200mm	2.1kg/285×215×175mm (1 шт./уп.) 8.6kg/380×330×290mm (4 шт./уп.)

### L06B-003DP2.2L

AC 220V	Количество LED	Вес нетто	Оптический угол	Мощность	Световой поток	Размер лампы	Размер упаковки/ Вес брутто
	3	1.8 kg	3°/5° 7°/15°/25°/40°/60°	9 W	927 lm 1137 lm	Φ135×200mm	1.9kg/285×215×175mm (1 шт./уп.) 8.6kg/380×330×290mm (4 шт./уп.)

### L06B-006DP3.3L

AC 220V	Количество LED	Вес нетто	Оптический угол	Мощность	Световой поток	Размер лампы	Размер упаковки/ Вес брутто
	6 pcs	2.0 kg	7°/15°/25°/40°/60°	20W	1925 lm	Φ135×200mm	2.1kg/285×215×175mm (1 шт./уп.) 8.6kg/380×330×290mm (4 шт./уп.)



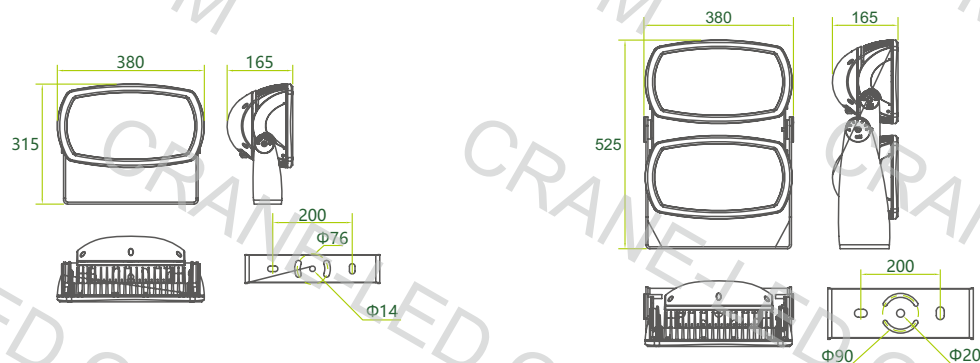

	AU1	AU2	AU3	AU4	AU5	AU6	AU7	AU8	AU9	AU10	AU11	AU12	AU13	AU14	AU15
<b>L06B-A</b> Φ190	●	●	●	●	●	●	●	●	●	●	●	●	●	●	×
<b>L06B-B</b> Φ160	●	●	●	×	●	●	●	●	●	●	●	●	●	●	×
<b>L06B-C</b> Φ260	●	●	●	●	●	●	●	●	●	●	●	●	●	●	●
<b>L06B-D</b> Φ135	●	×	×	●	●	●	●	●	●	●	●	●	●	●	×
<b>L06B-E</b> 370*210	×	×	×	×	×	×	×	×	●	×	●	×	×	●	×

### L06B-024EP4.0L

AC 220V	Количество LED	Вес нетто	Оптический угол	Мощность	Световой поток	Размер лампы	Размер упаковки/ Вес брутто
	24	8.5 kg	15°/25°/40°/60°	200 W	9869 lm	380×315×165mm	9.1kg/440×285×240mm (1 шт./уп.)

### L06B-036EP3.3L

AC 220V	Количество LED	Вес нетто	Оптический угол	Мощность	Световой поток	Размер лампы	Размер упаковки/ Вес брутто
	36	8.4 kg	3°/5°	120 W	10072 lm	380×315×165mm	9.0kg/440×285×240mm (1 шт./уп.)

### L06B-060EP2.2L/3.3L

AC 220V	Количество LED	Вес нетто	Оптический угол	Мощность	Световой поток	Размер лампы	Размер упаковки/ Вес брутто
	60	8.4 kg	7°/15°/25°/40°/60°	150 W	16510 lm	380×315×165mm	9.0kg/440×285×240mm (1 шт./уп.)
				180 W	18821 lm		

### L06B-072EP3.3L

AC 220V	Количество LED	Вес нетто	Оптический угол	Мощность	Световой поток	Размер лампы	Размер упаковки/ Вес брутто
	72	8.8 kg	7°/15°/25°/40°/60°	200 W	19980 lm	380×315×165mm	9.4kg/440×285×240mm (1 шт./уп.)

### L06B-144E Double

AC 220V	Количество LED	Вес нетто	Оптический угол	Мощность	Световой поток	Размер лампы	Размер упаковки/ Вес брутто
	144	19.9 kg	7°/15°/25°/40°/60°	400 W	39960 lm	525×380×165mm	21.8kg/580×450×225mm(1 шт./уп.)



### L06B-036E 120W 3°

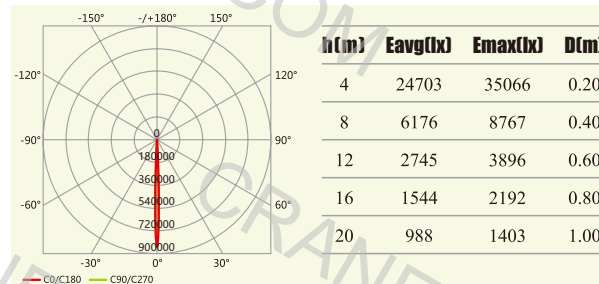

### L06B-036E 120W 5°

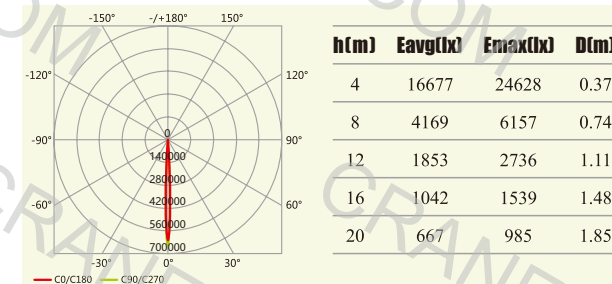

### L06B-072E 200W 7°

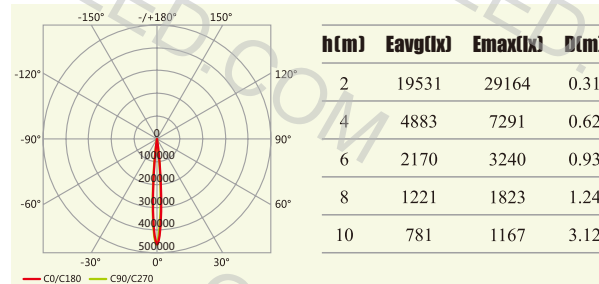

### L06B-072E 200W 15°

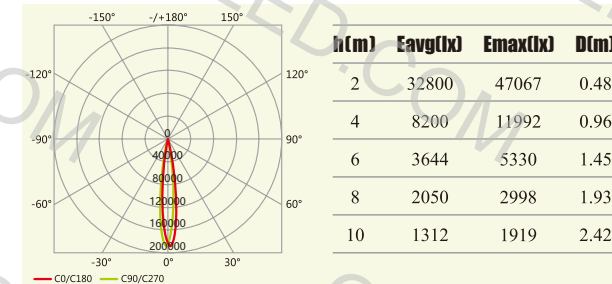

### L06B-072E 200W 25°

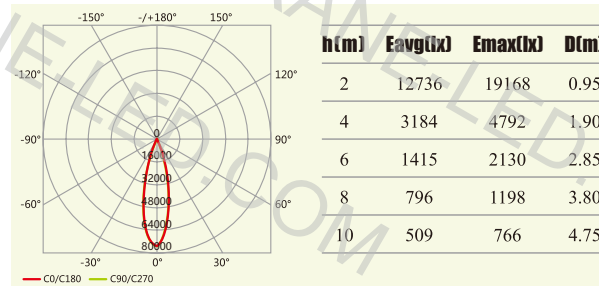

### L06B-072E 200W 40°

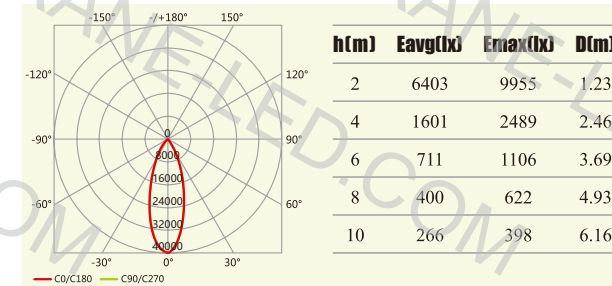

### L06B-072E 200W 60°

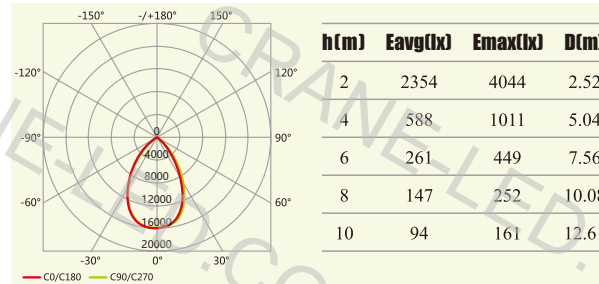



## AT1

Наземный

Для освещения деревьев в парках и на лужайках



LO6A-B



LO6A-A



LO6A-C

IP66 IK08 CE

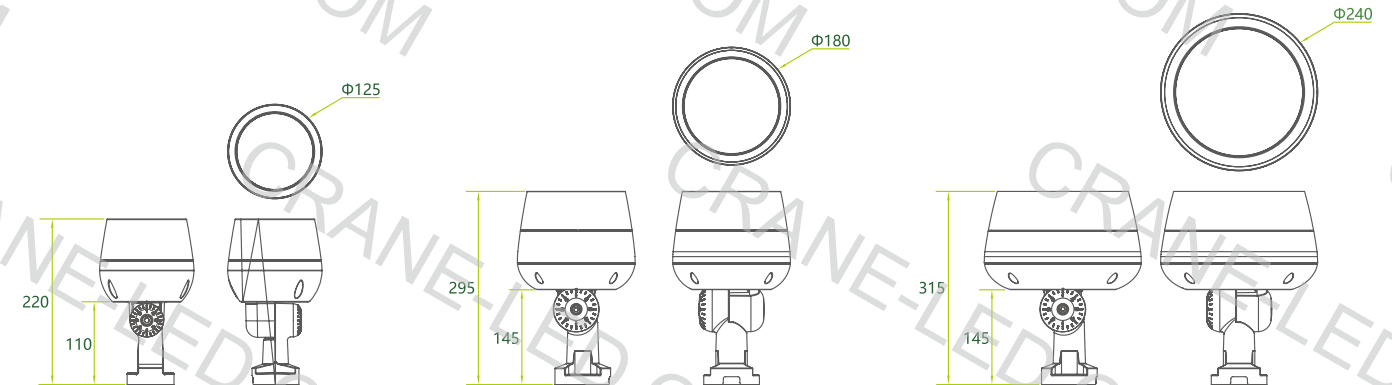



## AT2

Грунтовый



IP66 IK08 CE



Для подсветки деревьев. Устанавливается в грунт. Бленда защищающая от бликов, высокопрочный пластиковый стакан. Закаленное стекло 5 мм. Вертикальный поворот 30 гр., горизонтальный 70 гр.

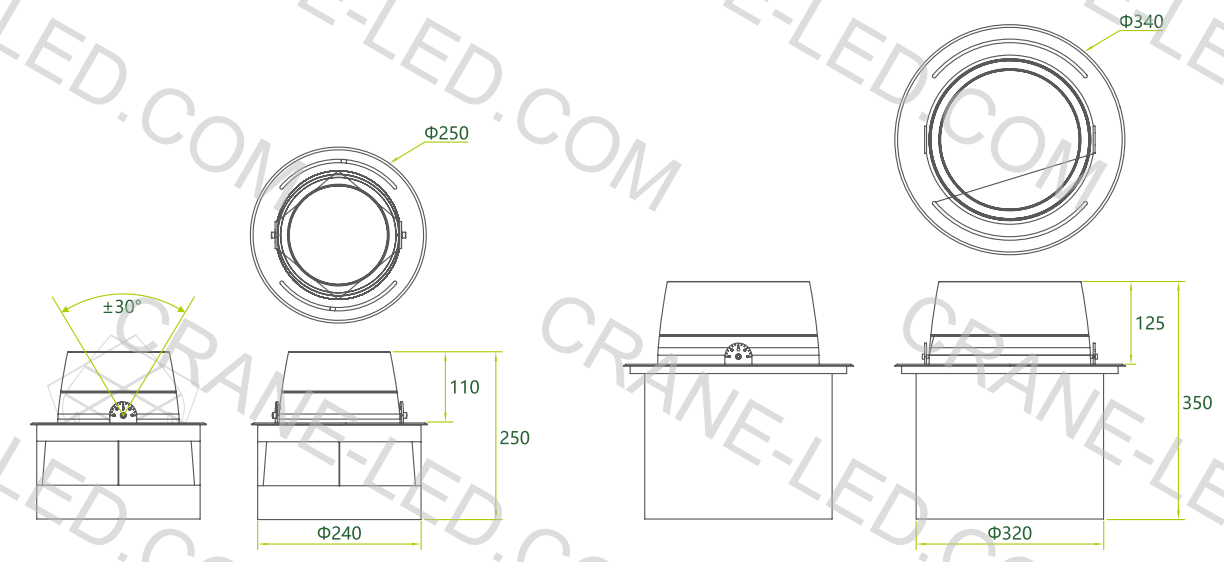



## АТЗ

Газонный



- Для подсветки садов и тропинок
- Идеально сочетается с подсветкой деревьев
- Изготовлен из алюминиевого сплава
- Стальная опора с декоративной перфорацией

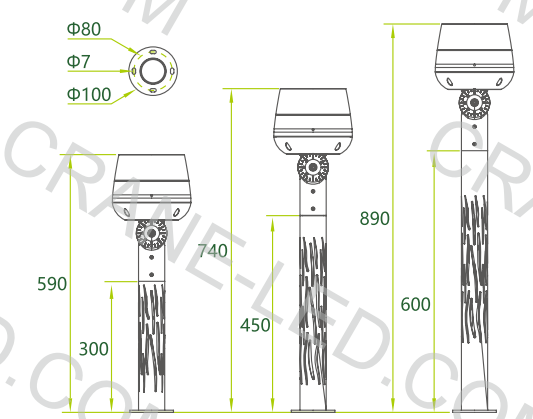



## AT4

Газонный

- Для подсветки садов и тропинок  
Идеально сочетается с подсветкой деревьев  
Изготовлен из алюминиевого сплава  
Стальная опора с декоративной перфорацией

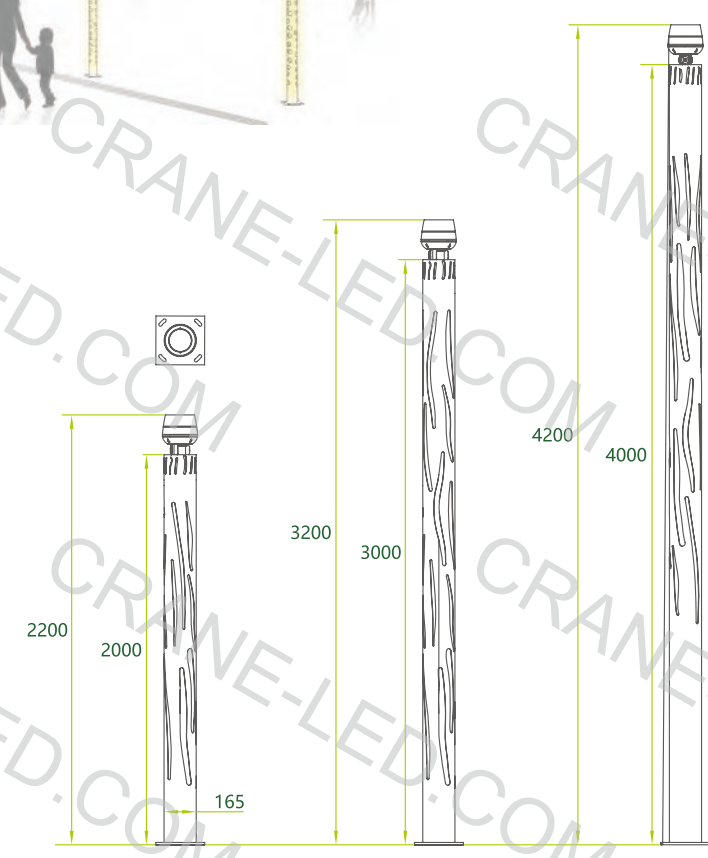



## AT5

Многофункциональный

- Лампы установлены на прямых стойках, что позволяет добиться разнонаправленного и многоугольного освещения

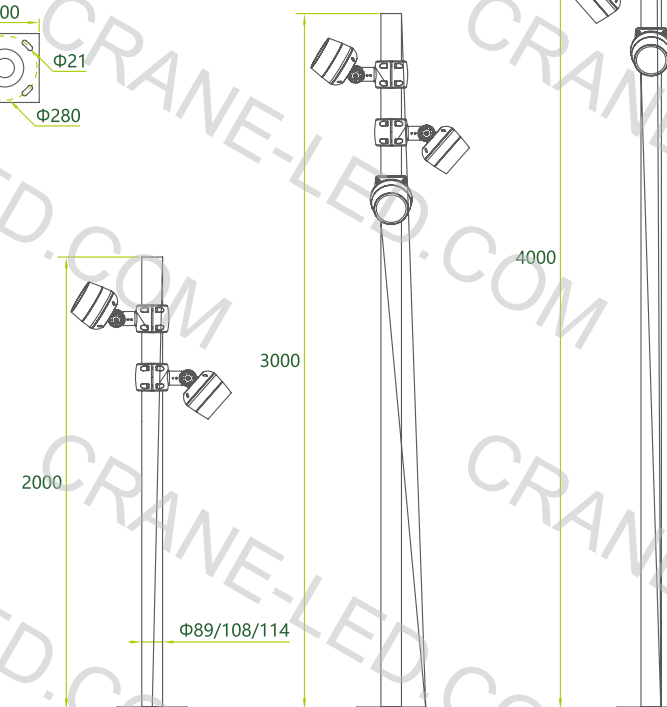
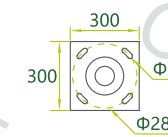



Лампы установлены на прямых стойках, что позволяет добиться разнонаправленного и многоугольного освещения

Лампы установлены на прямом столбе для достижения нескольких направлений и нескольких углов освещения. Настройка дизайна в соответствии с потребностями заказчика.





## AT6

На ветви и стволы деревьев

- Гибкая пружина из нержавеющей стали в нижней части лампы, Не мешает росту деревьев. Простая установка.



IP66 IK08 CE

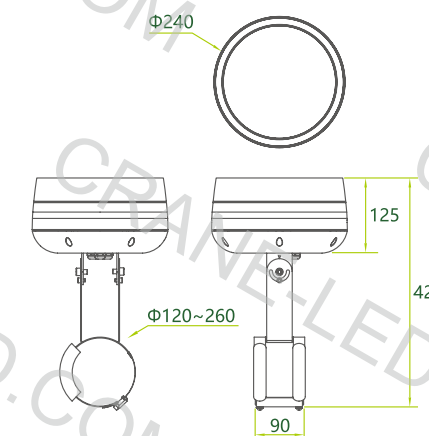
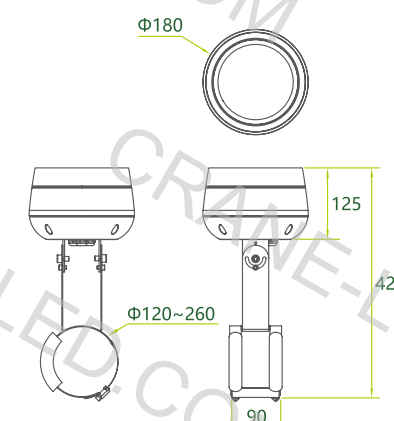





### AT7

#### Многоуровневый светильник

- Светильники установлены в раме, которая может скользить вверх и вниз под разными углами. Это может обеспечить больший баланс между большими и малыми деревьями, и тропинками.

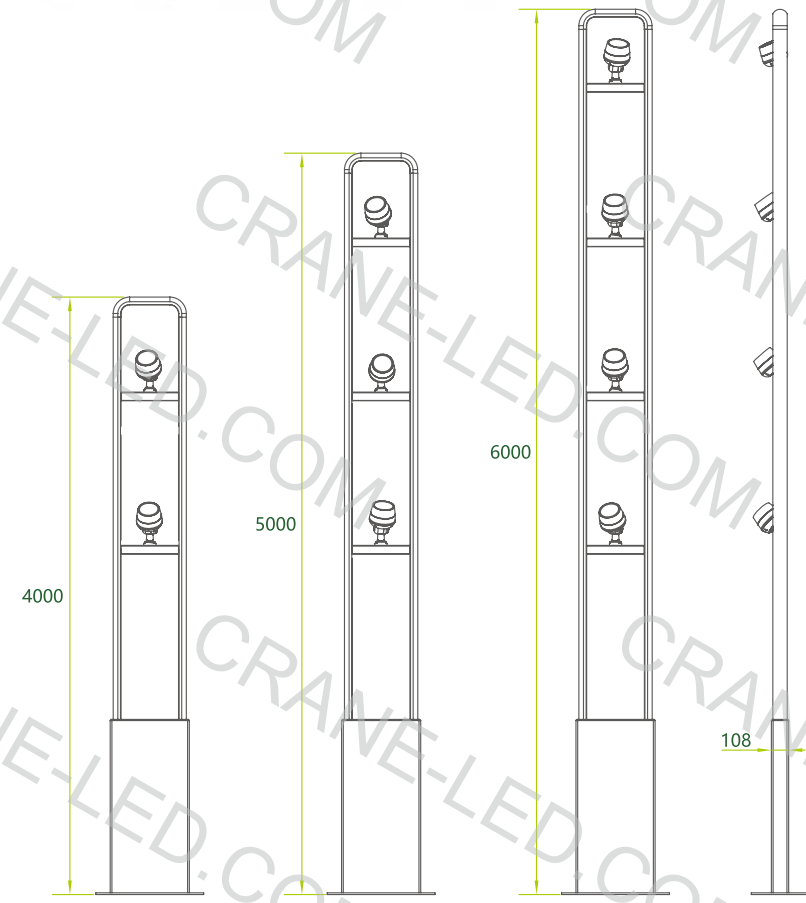



## AT8

Светильник с большим рассеивателем

- Увеличенная площадь освещения точечного светильника

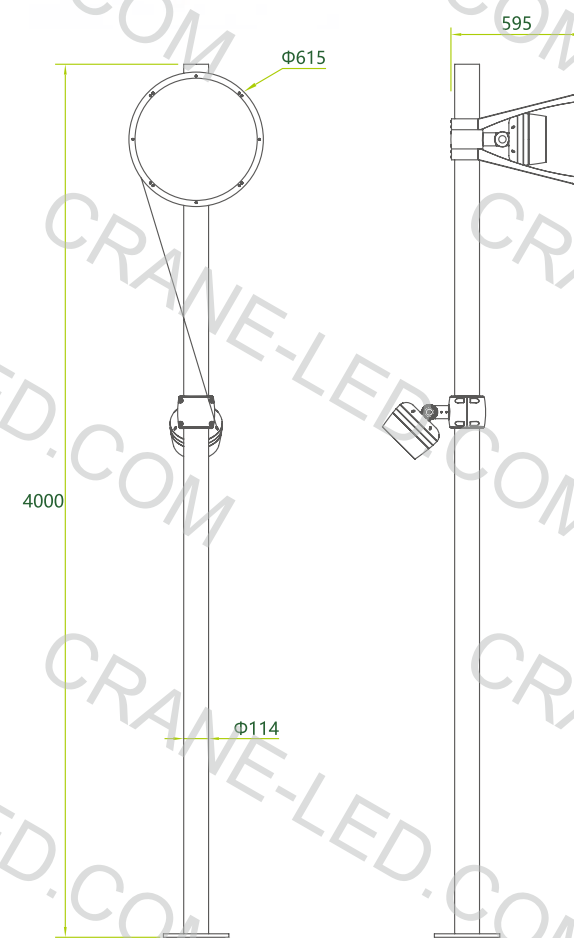
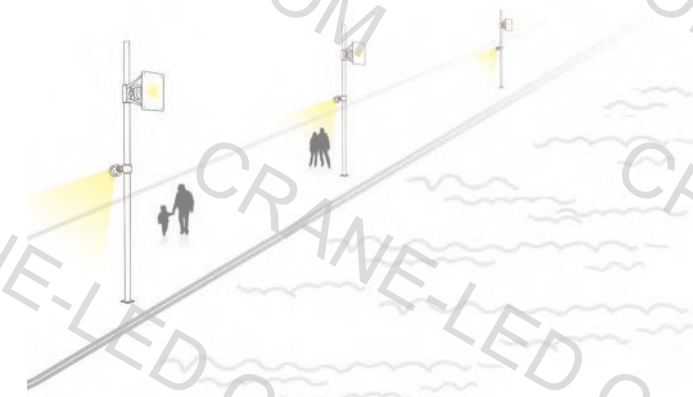





**L06A-B**

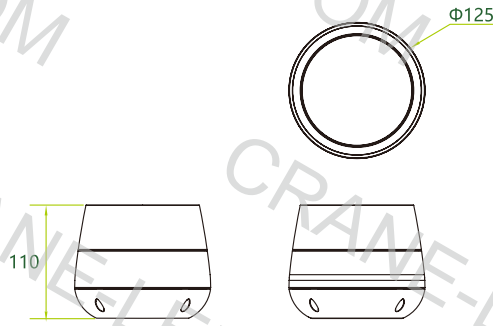

	AT1	AT2	AT3	AT4	AT5	AT6	AT7	AT8
<b>L06A-B</b> Φ125	●	×	×	×	×	×	×	×
<b>L06A-A</b> Φ180	●	●	●	●	●	●	●	●
<b>L06A-C</b> Φ240	●	●	●	●	●	●	●	●



**L06A-003B 8W 3.5°**

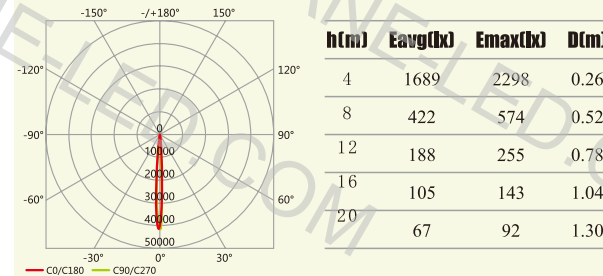

**L06A-003B 8W 5°**

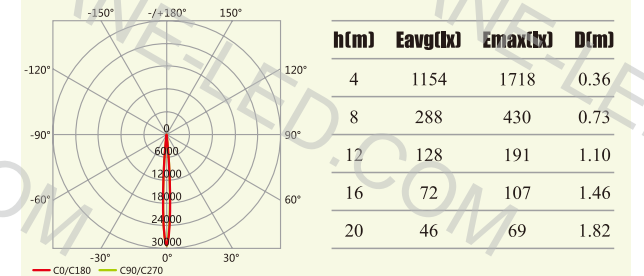

**L06A-009B 10W 7°**

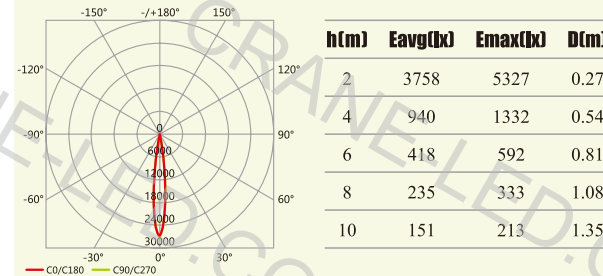

**L06A-009B 10W 15°**

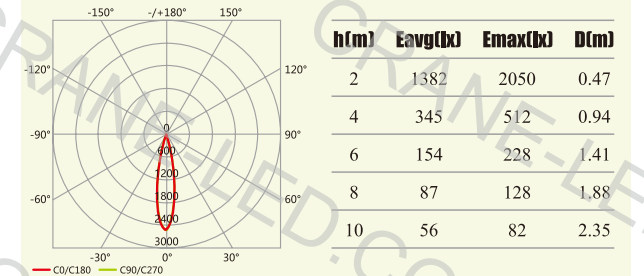

**L06A-009B 10W 25°**

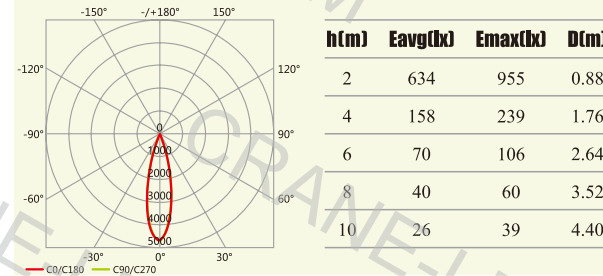

**L06A-009B 10W 40°**

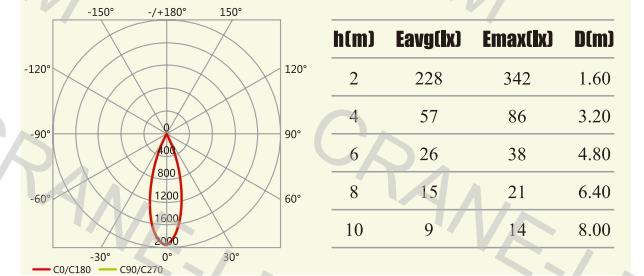

**L06A-009B 10W 60°**

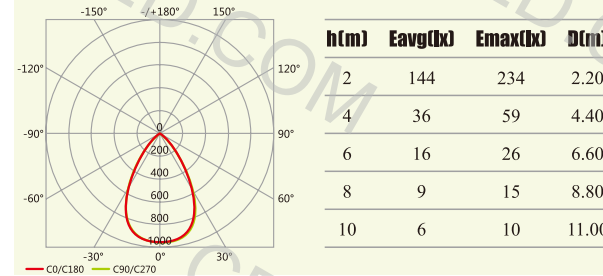

**L06A-003B**

AC220V 3000/4000K	Количество LED	Вес нетто	Оптический угол	Мощность	Световой поток	Размер лампы	Размер упаковки/ Вес брутто
● ●	3	1.3 kg	3.5°/5°	8 W	430 / 550 lm	125×125×220mm	1.4kg/230×190×180mm (1 шт./уп.)
			7°/15°/25°/40°/60°	6 W	295 lm		6.0kg/360×335×280mm (4 шт./уп.)

**L06A-006B**

AC220V 3000/4000K	Количество LED	Вес нетто	Оптический угол	Мощность	Световой поток	Размер лампы	Размер упаковки/ Вес брутто
● ●	6	1.3 kg	7°/15°/25°/40°/60°	8 W	610 lm	125×125×220mm	1.4kg/230×190×180mm (1 шт./уп.)
				14 W	1050 lm		6.0kg/360×335×280mm (4 шт./уп.)

**L06A-009B**

AC220V 3000/4000K	Количество LED	Вес нетто	Оптический угол	Мощность	Световой поток	Размер лампы	Размер упаковки/ Вес брутто
● ●	9	1.4 kg	7°/15°/25°/40°/60°	10 W	895 lm	125×125×220mm	1.5kg/230×190×180mm (1 шт./уп.)
				15 W	1345 lm		6.1kg/360×335×280mm (4 шт./уп.)





L06A-A

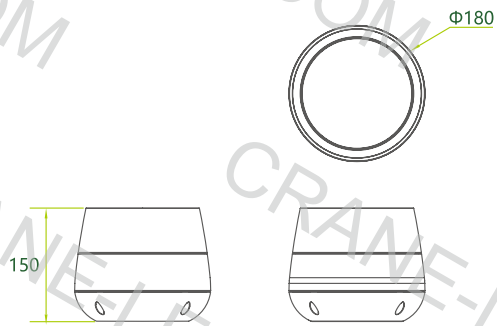

	AT1	AT2	AT3	AT4	AT5	AT6	AT7	AT8
L06A-B $\Phi 125$	●	×	×	×	×	×	×	×
L06A-A $\Phi 180$	●	●	●	●	●	●	●	●
L06A-C $\Phi 240$	●	●	●	●	●	●	●	●

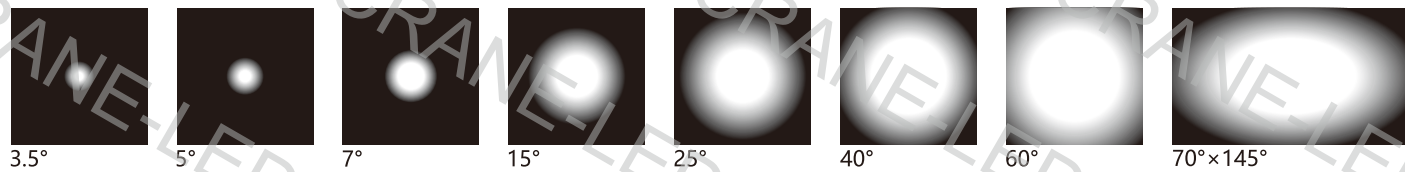

L06A-009A 21W 3.5°

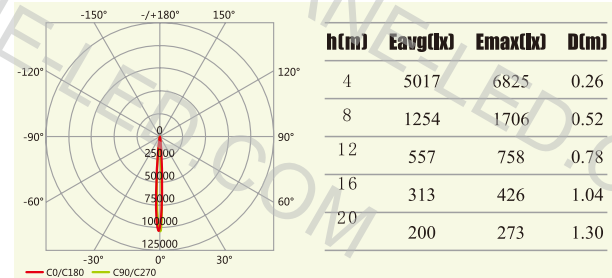

L06A-009A 30W 5°

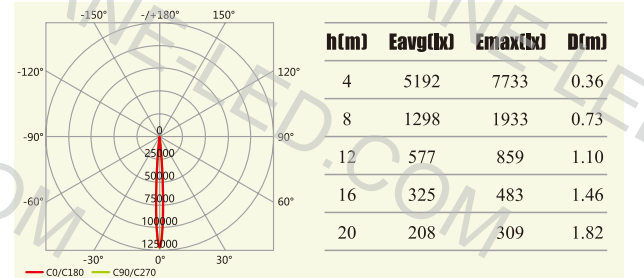

L06A-018A 42W 7°

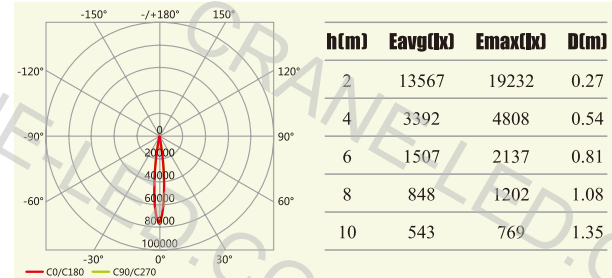

L06A-018A 42W 15°

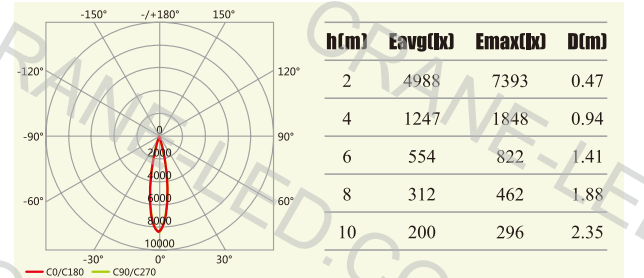

L06A-018A 42W 25°

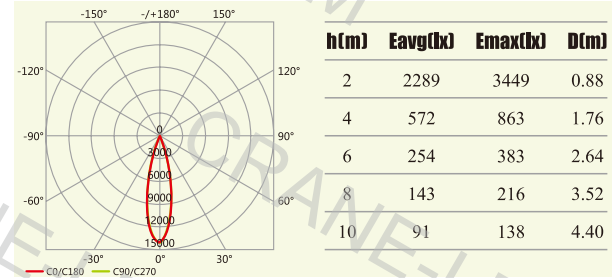

L06A-018A 42W 40°

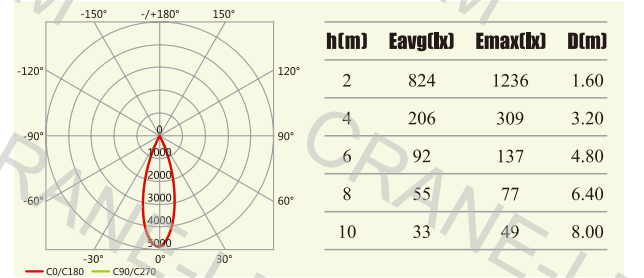

L06A-018A 42W 60°

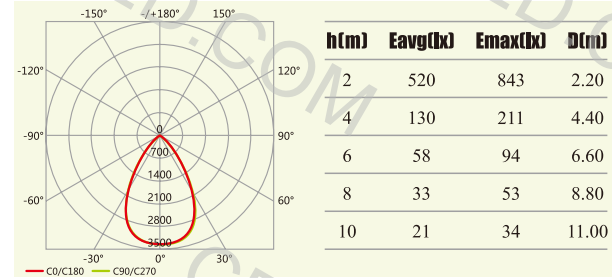

L06A-012A 28W 70°x145°

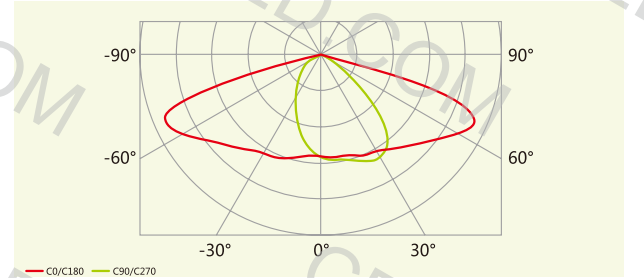

L06A-009A

Количество LED	Вес нетто	Оптический угол	Мощность	Световой поток	Размер лампы	Размер упаковки/ Вес брутто
9	2.7 kg	AC220V				180x180x295mm 2.9kg/325x275x245mm(1 шт./уп.) 12.1kg/455x455x300mm(4 шт./уп.)
		3000/4000K/RGB	3.5°	21 W	1278 lm	
		5°	30 W	2476 lm		
		7°/15°/25°/40°/60°	11 W	910 lm		
			21 W	1598 lm		

L06A-012A

Количество LED	Вес нетто	Оптический угол	Мощность	Световой поток	Размер лампы	Размер упаковки/ Вес брутто
12	2.7 kg	AC220V			180x180x295mm 2.9kg/325x275x245mm(1 шт./уп.) 12.1kg/455x455x300mm(4 шт./уп.)	
		3000/4000K/RGB	7°/15°/25°/40°/60°	14 W		1203 lm
			28 W	2165 lm		

L06A-018A

Количество LED	Вес нетто	Оптический угол	Мощность	Световой поток	Размер лампы	Размер упаковки/ Вес брутто
18	3.0 kg	AC220V			180x180x295mm 3.2kg/325x275x245mm(1 шт./уп.) 13.1kg/455x455x300mm(4 шт./уп.)	
		3000/4000K/RGB	7°/15°/25°/40°/60°	21 W		1815 lm
			42 W	3283 lm		

L06A-024A

Количество LED	Вес нетто	Оптический угол	Мощность	Световой поток	Размер лампы	Размер упаковки/ Вес брутто
24	3.1 kg	AC220V			180x180x295mm 3.3kg/325x275x245mm(1 шт./уп.) 13.2kg/455x455x300mm(4 шт./уп.)	
		3000/4000K/RGBW	15°/25°/40°/60°	55 W		4877 lm





**L06A-C**

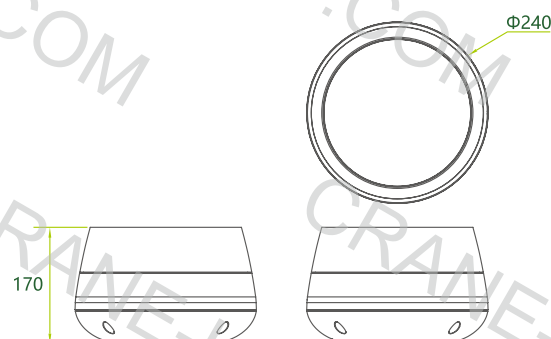

	AT1	AT2	AT3	AT4	AT5	AT6	AT7	AT8
<b>L06A-B</b> φ125	●	×	×	×	×	×	×	×
<b>L06A-A</b> φ180	●	●	●	●	●	●	●	●
<b>L06A-C</b> φ240	●	●	●	●	●	●	●	●

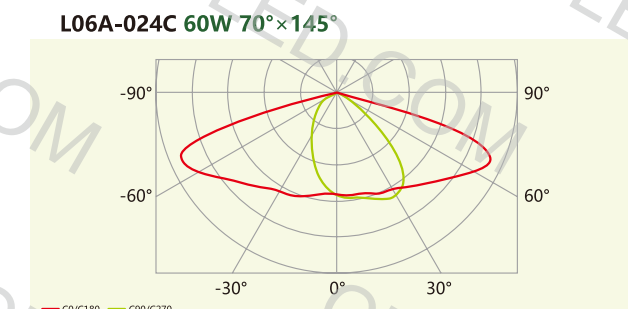
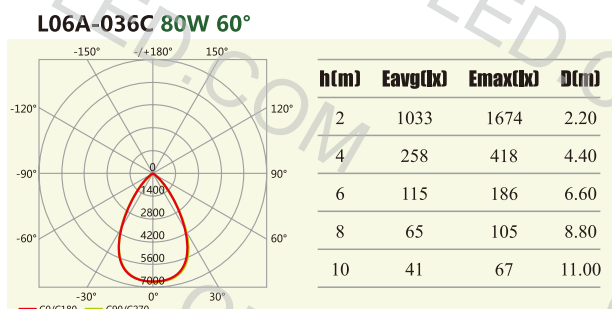
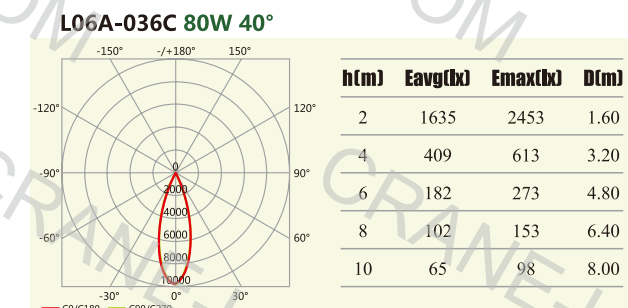
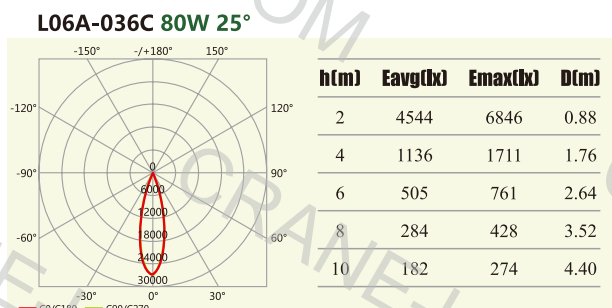
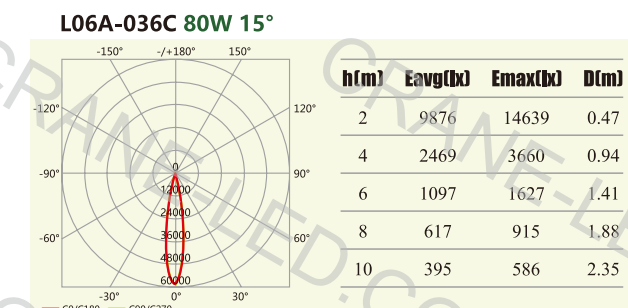
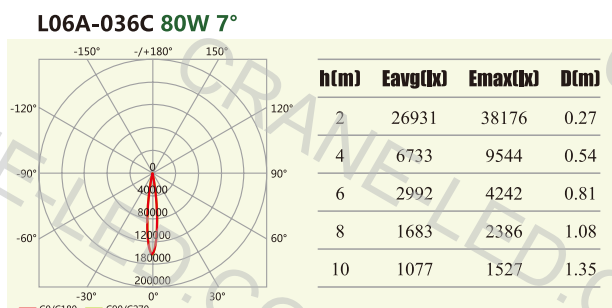
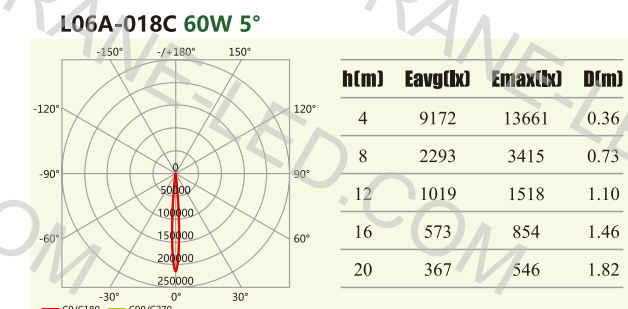
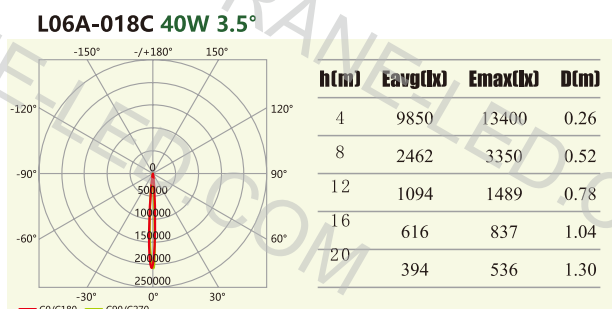
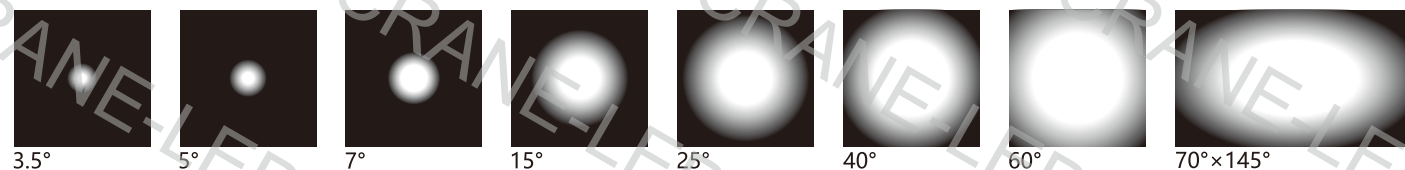

Model	Quantity LED	Net Weight	Optical Angle	Power	Luminous Flux	Lamp Size	Packing Size / Gross Weight
<b>L06A-018C</b> AC220V 3000/4000K/RGB	18	4.8 kg	3.5°	40 W	2510 lm	240x240x315mm	5.0kg/360x330x280mm(1 шт./уп.)
			5°	60 W	4370 lm	10.6kg/630x365x295mm(2 шт./уп.)	
<b>L06A-024C</b> AC220V 3000/4000K/RGB	24	5.1 kg	7°/15°/25°/40°/60°	60 W	4558 lm	240x240x315mm	5.3kg/360x330x280mm(1 шт./уп.)
				72 W	5429 lm	11.2kg/630x365x295mm(2 шт./уп.)	
<b>L06A-036C</b> AC220V 3000/4000K/RGB	36	5.2 kg	7°/15°/25°/40°/60°	80 W	6516 lm	240x240x315mm	5.4kg/360x330x280mm(1 шт./уп.)
				90 W	6963 lm	11.3kg/630x365x295mm(2 шт./уп.)	
<b>L06A-048C</b> AC220V RGBW	48	5.3 kg	15°/25°/40°/60°	95 W	4745 lm	240x240x315mm	5.5kg/360x330x280mm(1 шт./уп.) 11.4kg/630x365x295mm(2 шт./уп.)







## L06B-A



L06B-018A-001



L06B-018A-002



L06B-018A-050



L06B-018A-037

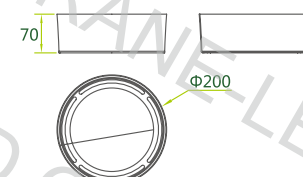
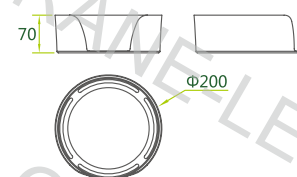
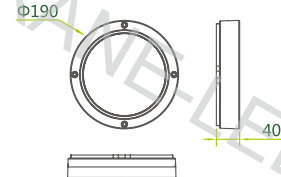
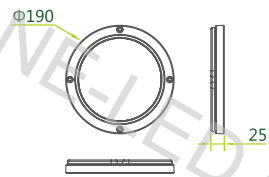

## L06B-B



L06B-009B-001



L06B-009B-002



L06B-009B-046



L06B-009B-037

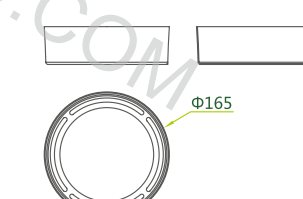
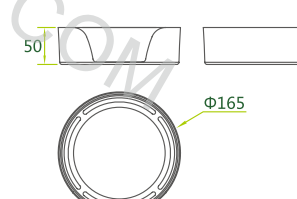
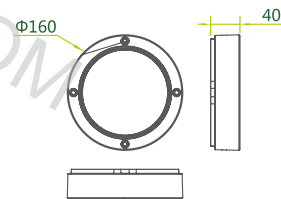
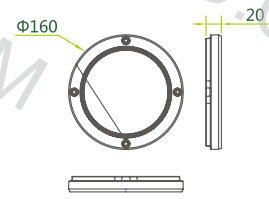

## L06B-C



L06B-036C-001



L06B-036C-005



L06B-036C-031



L06B-036C-026

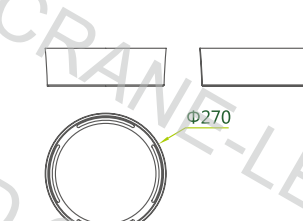
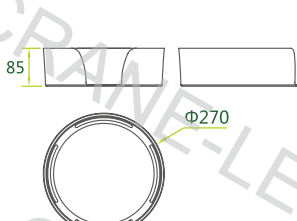
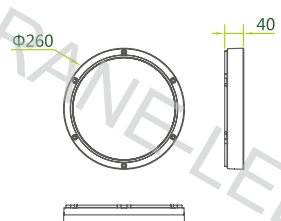
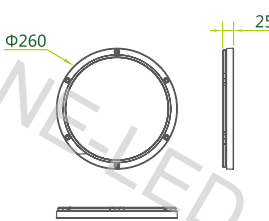

## AU5



L06A-018A-052  
Φ89



L06A-018A-053  
Φ89



L06A-036C-025 108  
L06A-036C-026 114  
Φ108 / 114



L06A-036C-027 108  
L06A-036C-028 114  
Φ108 / 114

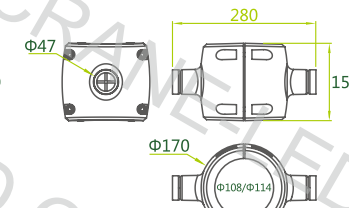
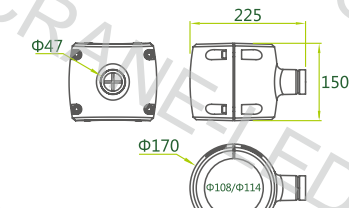
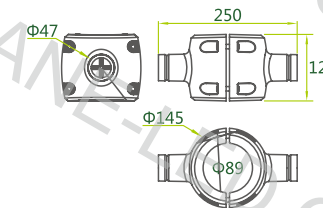
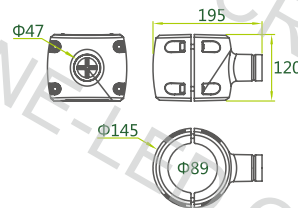

## L06B-B/D



L06B-009B-045

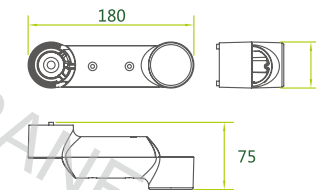

L06B-018A-022

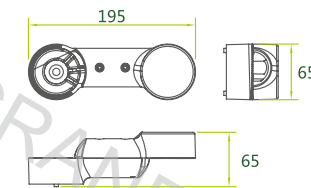

## L06B-D



L06B-006D-023

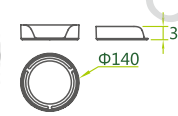

L06B-006D-022

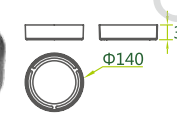

## L06B-E



L06B-072E-012

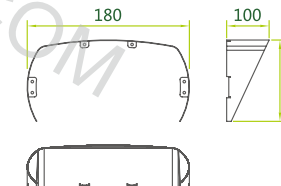

## L06B-C



L06B-036C-001



L06B-036C-005



L06B-036C-031



L06B-036C-026

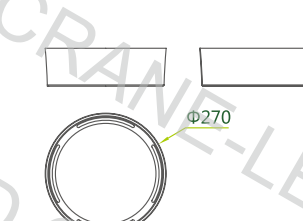
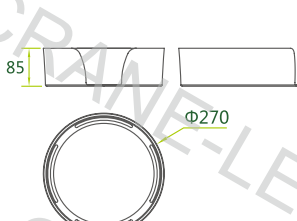
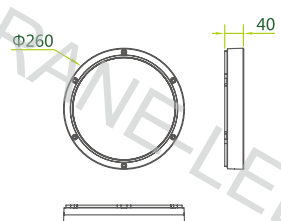
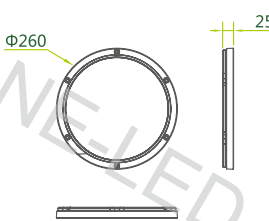

## AU3



L06B-036C-013

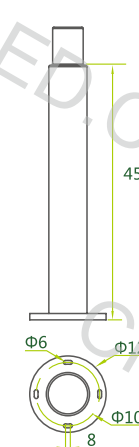

L06B-036C-014

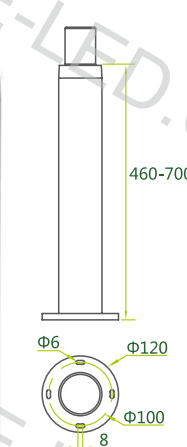

## AU1



L06B-009B-039  
400mm



L06B-009B-044  
600mm

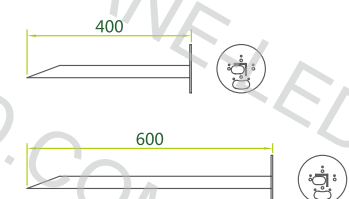

## AU8



L06B-018A-033/034 AU8

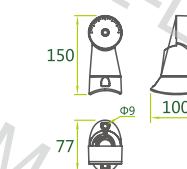

## AU6



L06A-018A-059 AU6

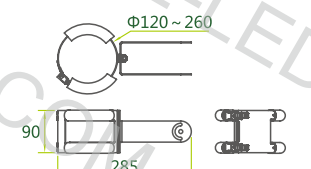



**CRANE**<sup>®</sup>



CRANE-LED.COM



**CRANE**<sup>®</sup>

